



Használati utasítás

Quality, Design and Innovation



home.liebherr.com/fridge-manuals



LIEBHERR

Tartalomjegyzék

1	A készülék áttekintése.....	3
1.1	A szállítmány tartalma.....	3
1.2	A készülék és a felszereltség áttekintése.....	3
1.3	SmartDevice.....	3
1.4	A berendezés alkalmazási területe.....	3
1.5	Megfelelőségi nyilatkozat.....	4
1.6	A REACH-rendelet szerinti SVHC anyagok.....	4
1.7	EPREL adatbázis.....	4
2	Általános biztonsági utasítások.....	4
3	Üzembe helyezés.....	5
3.1	Telepítési feltételek.....	5
3.2	A készülék méretei.....	6
3.3	A készülék szállítása.....	6
3.4	A készülék kicsomagolása.....	6
3.5	A szállítási biztosító eltávolítása.....	6
3.6	Az ajtókilincs felszerelése.....	7
3.7	Billenésbiztosítás felszerelése.....	7
3.8	A készülék felállítása.....	7
3.9	A készülék beigazítása.....	8
3.10	Több készülék telepítése.....	8
3.11	A felállítás után.....	8
3.12	Csomagolóanyag kezelése hulladékként.....	8
3.13	Az ajtó záródási irányának cseréje.....	8
3.14	Ajtó beigazítása.....	15
3.15	Készülék csatlakoztatása.....	16
3.16	Készülék bekapcsolása (első üzembe helyezés).....	16
3.17	A felszerelések behelyezése.....	16
4	Tárolás.....	16
4.1	A tárolásra vonatkozó tudnivalók.....	16
4.2	Bortárolás.....	16
4.3	Behelyezési vázlat.....	17
5	Takarékoskodás az energiával.....	19
6	Kezelés.....	19
6.1	Kezelő- és kijelzőelemek.....	19
6.1.1	Állapotjelző.....	20
6.1.2	A kijelző ikonjai.....	20
6.1.3	Akusztikai jelek.....	20
6.2	Navigáció.....	20
6.2.1	Navigáció az érintőképernyőn.....	20
6.2.2	Beállítási menü.....	21
6.2.3	Ügyfélmnü.....	21
6.2.4	Általános szabályok.....	21
6.3	Funkciók.....	21
6.3.1	Funkciók áttekintése.....	21
6.3.2	A készülék be- és kikapcsolása.....	22
6.3.3	Hőmérséklet.....	22
6.3.4	Bemutató világítás.....	22
6.3.5	HumiditySelect.....	23
6.3.6	SabbathMode.....	23
6.3.7	Ajtóreteszelés.....	24
6.3.8	Kijelzőzár.....	24
6.3.9	Hozzáférési kódok.....	25
6.3.10	Emlékeztető.....	26
6.3.11	Nyelv.....	26
6.3.12	Hőmérséklet mértékegysége.....	27
6.3.13	Kijelző fényereje.....	27
6.3.14	Alarm Sound.....	27
6.3.15	Key Sound.....	27
6.3.16	WLAN.....	28
6.3.17	Info.....	29
6.3.18	Software.....	29
6.3.19	Ajtóriasztás.....	29
6.3.20	Gyári beállítások visszaállítása.....	29
6.4	Üzenetek.....	29
6.4.1	Figyelmeztetések.....	29
6.4.2	Emlékeztetők.....	31
7	Felszereltség.....	31
7.1	Biztonsági zár.....	31

7.2	Tartozékok.....	31
8	Karbantartás.....	31
8.1	Légcsere a FreshAir aktív szén-szűrőn keresztül....	31
8.2	Berendezés tisztítása.....	32
9	Vevőinformációk.....	33
9.1	Műszaki adatok.....	33
9.2	Működés közbeni zajok.....	33
9.3	Műszaki üzemzavar.....	34
9.4	Vevőszolgálat.....	35
9.5	Típustábla.....	35
10	Üzemen kívül helyezés.....	35
11	Hulladékkezelés.....	35
11.1	A készülék előkészítése hulladékként való kezelésre.....	35
11.2	A készülék hulladékként történő kezelése környezetbarát módon.....	35

A gyártó folyamatosan dolgozik az egyes típusok és modellek továbbfejlesztésén. Kérjük megértését azért, hogy a formai, műszaki és a felszerelést illető változtatás jogát fenntartjuk.

Ikon	Magyarázat
	<p>Olvassa el az útmutatót</p> <p>Olvassa át figyelmesen az útmutatóban foglalt tudnivalókat, hogy új készülékének összes előnyét megismerhesse.</p>
	<p>Teljes útmutató az interneten</p> <p>Az interneten szereplő részletes utasítások az útmutató külső borítóján található QR-kóddal vagy a home.liebherr.com/fridge-manuals címen a szolgáltatási szám megadásával érhetők el.</p> <p>A szervizszám a típustáblán olvasható:</p> <p>Fig. Példaként szolgáló ábrázolás</p>
	<p>Ellenőrizze a készüléket</p> <p>Az összes alkatrészt ellenőrizze, hogy nem sérült-e meg szállítás közben. Ha panasa van, vegye fel a kapcsolatot a kereskedővel vagy az ügyfélszolgálattal.</p>
	<p>Eltérések</p> <p>Ez az útmutató több típusra érvényes, ezért eltérések előfordulhatnak. Csillaggal (*) jelöltük meg azokat a bekezdéseket, amelyek csak bizonyos készülékekre érvényesek.</p>
	<p>Kezelési útmutatások és a kezelések eredményei</p> <p>A kezelési útmutatásokat ► jelöli. A kezelések eredményeit ▷ jelöli.</p>
	<p>Videók</p> <p>A készülékekről a Liebherr-Hausgeräte YouTube-csatornán érhetők el videófilmek.</p>

Ez a használati útmutató a következőkre vonatkozik:

WFbli 5041	WFbli 5241	WFbli 7741
------------	------------	------------

1 A készülék áttekintése

1.1 A szállítmány tartalma

Az összes alkatrészt ellenőrizze, hogy nem sérült-e meg szállítás közben. Ha panasa van, vegye fel a kapcsolatot a kereskedővel vagy az ügyfélszolgálattal (lásd 9.4 Vevőszolgálat).

A szállítmány a következőket tartalmazza:

- Alapberendezés
- Felszereltség (típustól függő)
- Szerelési segédanyag (típustól függő)
- „Quick Start Guide”
- „Installation Guide”*
- Szerviz prospektus

1.2 A készülék és a felszereltség áttekintése

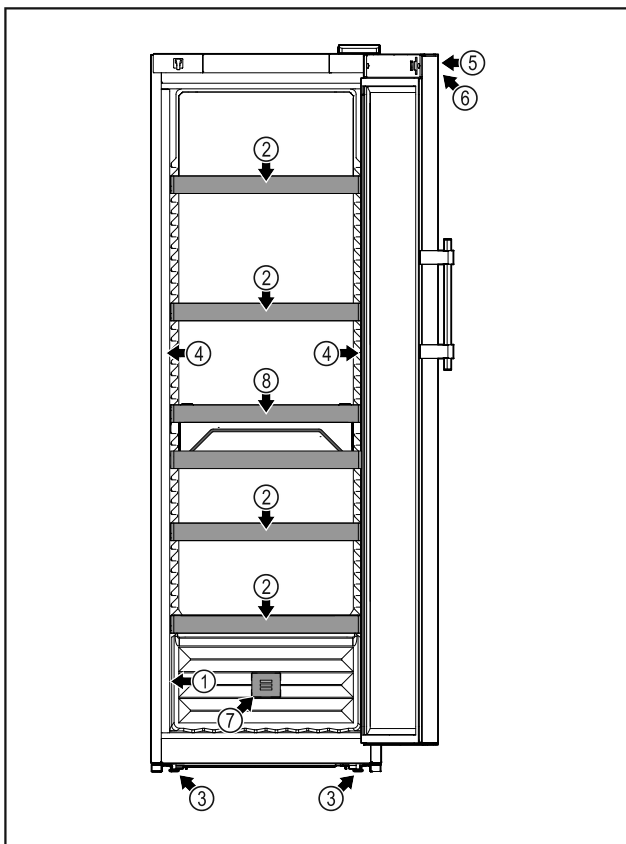

Fig. 1 Példaként szolgáló ábrázolás

- | | |
|-------------------------|------------------------------------|
| (1) Típustábla | (5) Zár |
| (2) Behelyezhető rácsok | (6) Kezelőelemek és hőmérő-kijelző |
| (3) Állítható lábak | (7) FreshAir aktívszén-szűrő |
| (4) Belső világítás | (8) Palacktartó kosár |

1.3 SmartDevice

SmartDevice a borhűtő hálózatra kötésére szolgáló megoldás.

Ha készüléke SmartDevice-képes, vagy elő van rá készítve, akkor készülékét gyorsan és egyszerűen bekötheti a hálózatra a WLAN révén. A SmartDevice alkalmazással készülékét mobil végfelhasználói készülékkel kezelheti. A SmartDevice alkalmazásban további, kiegészítő funkciók és beállítási lehetőségek állnak rendelkezésére.

SmartDevice-képes készülék:

Készüléke rendelkezik SmartDeviceBox funkcióval. Ahhoz, hogy készülékét rákösse a WLAN-hálózatra, le kell töltenie a SmartDevice alkalmazást.



További információk a SmartDevice használatáról:

smartdevice.liebherr.com

Töltse le a SmartDevice alkalmazást:



Miután elvégezte a SmartDevice alkalmazás telepítését és konfigurálását, készülékét a SmartDevice alkalmazás segítségével, a készülék WLAN-funkciója révén (lásd 6.3.16 WLAN) tudja csatlakoztatni WLAN-hálózatára.

Megjegyzés

Az alábbi országokban a SmartDeviceBox nem használható: Oroszország, Fehéroroszország, Kazahsztán. A SmartDevice funkció nem áll rendelkezésre.

1.4 A berendezés alkalmazási területe

Rendeltetésszerű használat

A készülék kizárólag bor tárolására alkalmas házi vagy háztartási környezetben. Ilyenek számít pl. a következő használat

- személyzeti konyhákban, reggelit szolgáló penziókban,
- vendégek számára vidéki nyaralókban, szállodákban és más szálláshelyeken,
- élelmiszerellátásnál és hasonló nagykereskedelmi szolgáltatásnál.

A készülék élelmiszerek lefagyasztására nem alkalmas.

A készüléket nem beépített készülékként történő használatra tervezték.

Minden más alkalmazási mód tilos.

Előre látható hibás használat

Az alábbi alkalmazások kifejezetten tilosak:

- Gyógyszerek, vérplazma, laboratóriumi preparátumok vagy hasonló, a 2007/47/EK gyógyszertermékekkel kapcsolatos irányelv hatálya alá tartozó anyagok és termékek hűtése és tárolása
- Kültéri használat, amikor a levegő páratartalma is rendkívül magas
- Alkalmazás robbanásveszélyes területeken

Általános biztonsági utasítások

A készülék helytelen használata a tárolt áru károsodását vagy romlását okozhatja.

Klímaosztályok

A készülék a klímaosztályok szerinti besorolásban a korlátozott környezeti hőmérséklet mellett használható. Az Ön készülékére vonatkozó klímaosztályt a típustáblán találja.

Megjegyzés

► A zavartalan üzemeltetés biztosításához tartsa be a megadott környezeti hőmérsékleteket.

Klímaosztály	az alábbi környezeti hőmérsékleteken:
SN	10 °C – 32 °C
N	16 °C – 32 °C
ST	16 °C – 38 °C
T	16 °C – 43 °C
SN-ST	10 °C – 38 °C
SN-T	10 °C – 43 °C

1.5 Megfelelőségi nyilatkozat

A hűtőkör átesett a tömörségi vizsgálaton. A készülék megfelel a vonatkozó biztonsági előírásoknak, valamint a megfelelő irányelveknek.

Az EU közös A készülék megfelel a 2014/53/EU irányelvnek.

A GB piacán: A készülék megfelel a Radio Equipment Regulations 2017 SI 2017 No. 1206 előírásainak.

Az EU megfelelési nyilatkozat teljes szövege a következő internetcímen érhető el: www.liebherr.com

Mivel a borteperáló-berendezésekre nem léteznek energiahatékonysági irányelvek, az energiahatékonysági osztály megállapításánál a boros fiókokat pincefiókként értékeljük.

1.6 A REACH-rendelet szerinti SVHC anyagok

A következő linken ellenőrizheti, hogy az Ön készüléke tartalmaz-e a REACH-rendelet szerinti SVHC anyagokat: home.liebherr.com/de/deu/de/liebherr-erleben/nachhaltigkeit/umwelt/scip/scip.html

1.7 EPREL adatbázis

2021. március 1-jétől az energiafogyasztási címkézéssel és a környezettudatos tervezéssel kapcsolatos információk az európai termékadatbázisban (EPREL) találhatóak. A termékadatbázis a következő címen érhető el: <https://eprel.ec.europa.eu/>. Az oldal megkéri, hogy adja meg modelljének jelölését. A modell jelölését a típustáblán találja.

2 Általános biztonsági utasítások

Őrizze meg gondosan ezt a használati utasítást, hogy bármikor kéznél legyen, ha szükség van rá.

Ha továbbadja a készüléket, adja tovább a használati utasítást is a készülék következő tulajdonosának.

A készülék szabályszerű és biztonságos használata érdekében olvassa végig alaposan ezt a használati utasítást, mielőtt használatba veszi a készüléket. Mindig tartsa be a benne foglalt útmutatásokat, biztonsági utasításokat és figyelmeztető megjegyzéseket. Ezek a tudnivalók fontosak a készülék biztonságos és kifogástalan telepítéséhez és üzemeltetéséhez.

A felhasználót fenyegető veszélyek:

- Ezt a készüléket gyerekek, csökkent fizikai, érzékelési és mentális képességű, valamint tapasztalattal és ismeretekkel nem rendelkező személyek csak felügyelet mellett használhatják, vagy ha oktatást kaptak a készülék biztonságos használatáról, és értik az ebből eredő veszélyeket. Gyerekeknek nem szabad a készülékkel játszani. A tisztítást és a felhasználói karbantartást ne végezzék gyerekek felügyelet nélkül. A 3 és 8 év közötti gyermekek végezhetnek be- és kirakodást a készüléknél. A 3 év alatti gyermekeket tartsa távol a készüléktől, hacsak nem állnak folyamatos felügyelet alatt.
- A csatlakozóaljzatnak könnyen hozzáférhetőnek kell lennie, hogy vész helyzetben a készüléket gyorsan le tudja választani a hálózatról. Ezért a készülék hátoldalának tartományán kívülre kell esnie.
- Amikor a készüléket leválasztja a hálózatról, mindig a csatlakozódugót fogja meg. Ne a kábelnél fogva húzza.
- Hiba esetén húzza ki a hálózati csatlakozót vagy kapcsolja le a biztosítékot.
- A hálózati csatlakozóvezetékét ne sértse meg. Ne működtesse a készüléket hibás hálózati csatlakozóvezetékkel.
- A készüléken csak a vevőszolgálattal vagy megfelelő képzettségű szakemberrel végeztessen javítást vagy bármilyen beavatkozást.
- A berendezést csak az útmutatóban lévő adatok alapján szerelje fel, csatlakoztassa és kezelje hulladékként.

Tűzveszély:

- A készülékben lévő hűtőközeg (adatokat lásd a típustáblán) környezetbarát, de gyúlékony. A szivárgó hűtőközeg begyűlölhet.
- A hűtőkör csővezetékét ne sértse meg.

- A készülék belső terében ne foglalatoskodjon gyújtóforrásokkal.
- A készülék belsejében ne használjon elektromos eszközöket (pl. gőztisztító készüléket, fűtőberendezést, jégkrémkészítőt stb.).
- Ha a hűtőfolyadék kifolyik: a kilépés helyének közeléből távolítsa el a nyílt lángot vagy a gyújtóforrásokat. Jól szellőztesse ki a helységet. Értesítse a vevőszolgálatot.
- Ne tároljon a készülékben robbanékony anyagokat vagy éghető hajtógázzal, mint pl. propánnal, butánnal, pentánnal stb. működő szóródobozokat. Az ilyen flakonokat a tartalmukra vonatkozó rányomtatott adatok alapján, vagy a láng jelkép segítségével lehet felismerni. Az esetlegesen kiáramló gázokat az elektromos alkatrészek meggyújthatják.
- A készüléktől tartsa távol az égő gyertyát, lámpát és egyéb nyílt lángot használó eszközöket, mert ezek felgyújthatják a készüléket.
- Alkoholos italokat vagy egyéb alkoholtartalmú üvegeket csak jól lezárva tároljon. Az esetlegesen kilépő alkoholt az elektromos alkatrészek meggyújthatják.

A berendezés eldőlhet és felborulhat:

- Az aljzatot, fiókokat, ajtókat stb. ne használja lépcsőnek, és ne támaszkodjon rá. Ez különösen érvényes a gyerekekre.

Az élelmiszer megmérgeződhet:

- A túl sokáig tárolt élelmiszereket ne fogyassza el.

Fagyást, érzéstelenséget és fájdalmat érezhet:

- Ne hagyja, hogy bőre hosszú időn keresztül érintkezzen a hideg felületekkel vagy a hűtött/fagyott áruval, vagy pedig tegyen védelmi intézkedéseket, pl. viseljen kesztyűt.

Sérülés vagy kár keletkezhet:

- A forró gőz sérüléseket okozhat. A leolvasztáshoz ne használjon elektromos fűtő- vagy gőzsugaras tisztítókészülékeket, nyílt lángot vagy leolvasztó sprayt.
- Ne szedje le a jeget éles tárgyakkal.

Zúzóveszély:

- Az ajtó nyitásakor és zárásakor ne nyúljon a zsanérhoz. Beszorulhatnak az ujjai.

A készüléken található jelek:



A jel a kompresszoron helyezkedhet el. A kompresszorban található olajra vonatkozik, és a következő veszélyre utal: lenyelve vagy a légutakba jutva halált okozhat. Ez az utasítás csak az újrahasznosításnál bír jelentőséggel. Normál üzemeltetés során semmilyen veszély nem áll fenn.



A jel a kompresszoron található, és a tűzveszélyes anyagok által jelentett veszélyt jelöli. Ne távolítsa el a matricát.



A készülék hátoldalán ilyen vagy ehhez hasonló matrica található. Arra utal, hogy az ajtóban és/vagy a házban vákuumos szigetelőpanelek (VIP) vagy perlitpanelek találhatóak. A megjegyzés csak az újrahasznosítás szempontjából lényeges. Ne távolítsa el a matricát.

Tartsa be a többi fejezetben foglalt figyelmeztetéseket és egyéb különleges utasításokat:

	VESZÉLY	egy közvetlenül fenyegető veszélyes helyzetet jelez, ami halált vagy súlyos testi sérüléseket okoz, ha nem kerül el.
	FIGYELMEZTETÉS	egy veszélyes helyzetet jelez, ami halált vagy súlyos testi sérülést okozhat, ha nem kerül el.
	VIGYÁZAT	egy veszélyes helyzetet jelez, ami könnyű vagy közepesen súlyos testi sérülést okozhat, ha nem kerül el.
	FIGYELEM	egy veszélyes helyzetet jelez, ami anyagi károkat okozhat, ha nem kerül el.
	Megjegyzés	hasznos tanácsokat és tippeket jelöl.

3 Üzembe helyezés

3.1 Telepítési feltételek



FIGYELMEZTETÉS

A nedvesség tűzveszélyt okozhat! Ha áramot vezető alkatrészek vagy hálózati vezetékek nedvesednek, az rövidzárat okozhat.

- A készüléket belsőtéri felhasználásra terveztük. A készüléket ne használja szabadban vagy olyan helyen, ahol nedvesség és fröccsenő víz van.

Üzembe helyezés

3.1.1 A felállítás helye



FIGYELMEZTETÉS

Kilépő hűtőközeg és olaj!

Tűz. A készülékben lévő hűtőközeg környezetbarát, de gyúlékony. A készülékben lévő olaj szintén gyúlékony. Ha kilép a hűtőközeg és az olaj, akkor kellően magas koncentráció mellett begyulladhat, ha külső hőforrással érintkezik.

▶ Ne sértse meg a hűtőkör és a kompresszor csővezetéseit.

- A berendezést ne állítsa fel közvetlen napsugárzásnak kitett helyeken, tűzhely, fűtőtest és hasonlókkal együtt.
- Az optimális felállítási hely egy száraz és jól szellőző helyiség.
- Ha a berendezést nagyon nedves környezetben állítja fel, a külsejére víz csapódhat le. A felállítás helyén mindig ügyeljen a jó szellőzésre és szellőztetésre.
- Minél több hűtőközeg van a készülékben, annál nagyobbak kell lennie a helyiségnek, melyben a berendezést felállítja. Ha a helyiség túl kicsi, akkor szivárgás esetén éghető gáz-levegő elegy jöhet létre. A felállítás helyén 8 g hűtőközegre legalább 1 m³ térnek kell jutnia. Az alkalmazott hűtőközegre vonatkozó adatok a berendezés belső terében lévő típus táblán található.
- A felállítás helyén a padlónak vízszintesnek és síknak kell lennie.
- A felállítási helynek megfelelő teherbírással kell rendelkeznie a maximális tároláshoz. (lásd 9.1 Műszaki adatok)

3.1.2 Elektromos csatlakoztatás



FIGYELMEZTETÉS

A szakszerűtlen felállítás tűzveszélyt okozhat!

- ▶ Ügyeljen arra, hogy a készülék felállításakor a hálózati kábel ne szoruljon be a készülék alá.
- ▶ A készüléket úgy állítsa fel, hogy ne érjen hozzá semmilyen csatlakozódugó vagy hálózati kábel.
- ▶ A készülék hátoldalának közelében lévő csatlakozóaljzatokba egyetlen készüléket se csatlakoztasson.
- ▶ A készülék hátoldalánál **nem** szabad többrészes csatlakozóaljzatot vagy elosztót és más elektronikus eszközt (például halogén transzformátorokat) elhelyezni és működtetni.

3.2 A készülék méretei

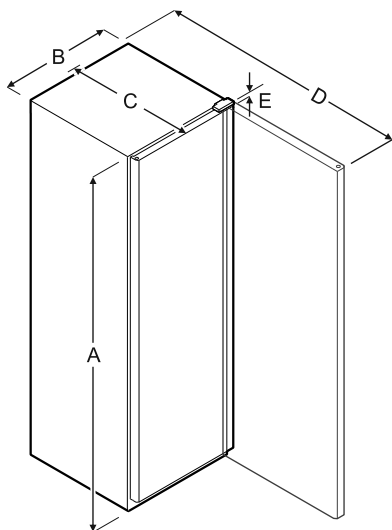

	A	B	C	D	E
WFbli 5041	1684 mm	600 mm	763 mm	1323 mm	23 mm
WFbli 5241	1884 mm	600 mm	763 mm	1323 mm	23 mm
WFbli 7741	2044 mm	750 mm	763 mm	1473 mm	23 mm

A = készülék magassága a lábakkal / görgőkkel / zsanérral együtt

B = készülék szélessége fogantyú nélkül

C = készülék mélysége fogantyú nélkül

D = készülék mélysége nyitott ajtóval

E = zsanér magassága

3.3 A készülék szállítása



FIGYELMEZTETÉS

Az üvegcserépek sérülést okozhatnak!

Ha 1500 m feletti magasságban szállítja a készüléket, az ajtó üveglapjai összetörhetnek. A szilánkok élesek, és súlyos sérüléseket okozhatnak.

▶ Tegyen megfelelő védőintézkedéseket.

- ▶ Az első üzembe helyezéskor: A készüléket becsomagolva szállítsa.
- ▶ Az első üzembe helyezést követő szállításkor (pl. költözközkor): A készüléket kiürítve szállítsa.
- ▶ A készüléket állítva szállítsa.
- ▶ A készüléket két személy segítségével szállítsa.

3.4 A készülék kicsomagolása

Ha a berendezés sérült, forduljon a szállítóhoz, még mielőtt csatlakoztatná a berendezést.

- ▶ Ellenőrizze, hogy a készülék vagy csomagolása nem sérült-e meg szállítás közben. Jelentse haladéktalanul a szállítványozónak, ha bármilyen károsodást tapasztal.
- ▶ Távolítsa el minden olyan anyagot a készülék hátuljáról, illetve oldalsó falairól, amelyek az előírás szerinti felállítást, illetve szellőzést és elszívást akadályozhatják.
- ▶ Távolítsa el az összes védőfóliát a készülékről. Ne használjon hegyes vagy éles tárgyat!

3.5 A szállítási biztosító eltávolítása

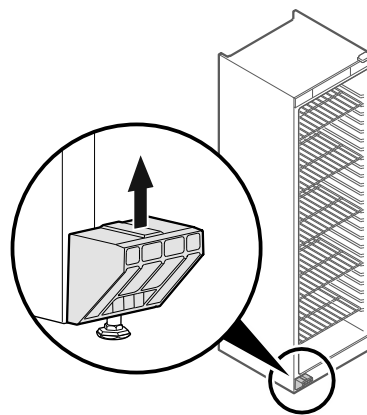

Fig. 2

- ▶ Húzza le felfele a szállítási biztosítást.
- ▷ Az alaptartó a készüléken marad.

3.6 Az ajtókilincs felszerelése

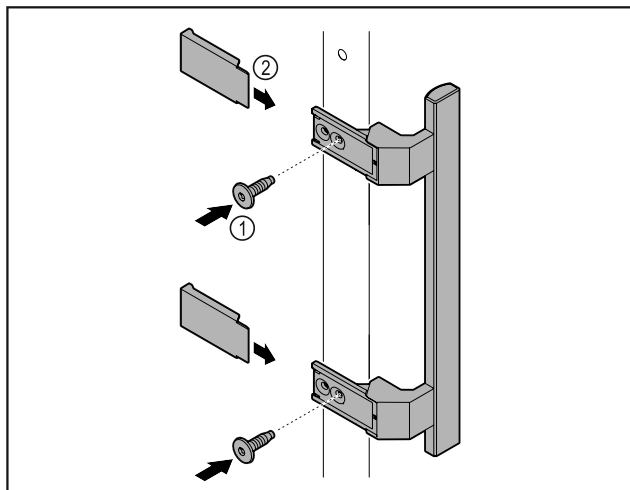

Fig. 3

- ▶ Szerelje fel az ajtóra a kilincset a csomagban található csavarok Fig. 3 (1) segítségével.
- ▶ Helyezze fel a fedelet Fig. 3 (2).

3.7 Billenésbiztosítás felszerelése



FIGYELMEZTETÉS

Az instabil készülék sérülésveszélyt és anyagi kárt okozhat! Sérülésveszély és anyagi kár a készüléken. Ha kihúzza a teljesen tele a fiókokat, a készülék felborulhat.

- ▶ Mielőtt üzembe helyezi a készüléket: Szerelje fel a billenésbiztosítást az útmutatóban foglaltak szerint.

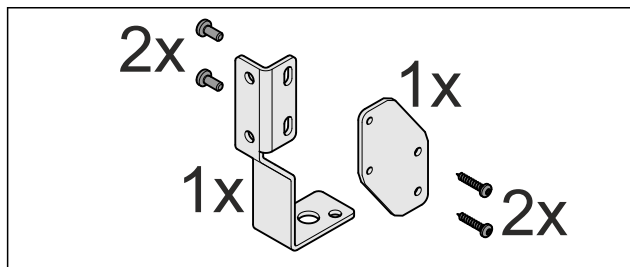

Fig. 4

A billenésbiztosítás a berendezés tartozéka. Egy tartóelemből, egy szögacélból és négy csavarból áll.

Megjegyzés

A billenésbiztosítást hátulról nézve a bal vagy a jobb oldalra kell felszerelni. A felszerelés helyétől függően az alábbi képek a bal (L) vagy a jobb (R) jelöléssel vannak ellátva.

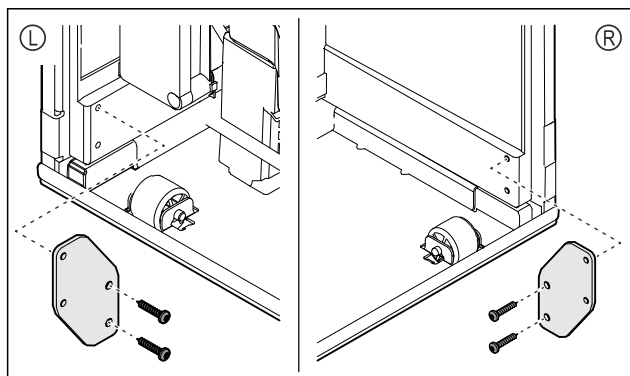

Fig. 5

- ▶ Szerelje fel a tartóelemeket a készülékre a mellékelt csavarokkal.

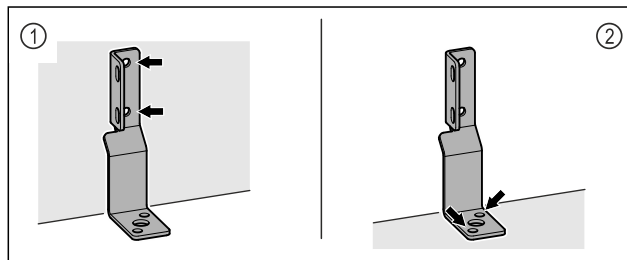

Fig. 6

A fal vagy a padló adottságaitól függően (fa, beton) használjon megfelelő rögzítőanyagot (pl. tipliket) és elegendő számú rögzítési pontot.

- ▶ Rögzítse a szögacélt a falra Fig. 6 (1) vagy a padlóhoz Fig. 6 (2).
- ▶ Csúsztassa a készüléket a szögacélra és igazítsa ki. (lásd 3.9 A készülék beigazítása)

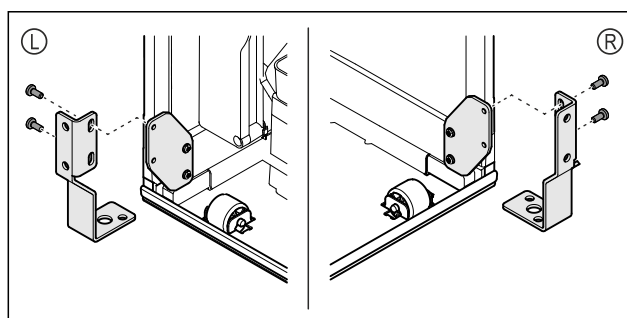

Fig. 7

- ▶ Csavarozza össze a szögacélt és a tartóelemet.

3.8 A készülék felállítása



VIGYÁZAT

Testi sérülés és rongálódás veszélye!

- ▶ A készülék felállításához 2 személy szükséges.



VIGYÁZAT

Testi sérülés és rongálódás veszélye!

Az ajtó a falhoz ütődhet és ezáltal károsodhat. Üvegajtók esetén a megsérült üveg sérüléseket okozhat!

- ▶ Vigyázzon, hogy az ajtó ne ütközzön a falhoz. A falra szereljen ajtóütközőt, pl. filclemezt.

- ▶ Rögzítsen minden szükséges szerkezeti elemeket (például a hálózati kábelt) a készülék hátoldalán, és vezesse el oldalt ezeket.

Megjegyzés

Megsérülhetnek a kábelek!

- ▶ Visszatoláskor ügyeljen rá, hogy a kábelek ne csipődjenek be.

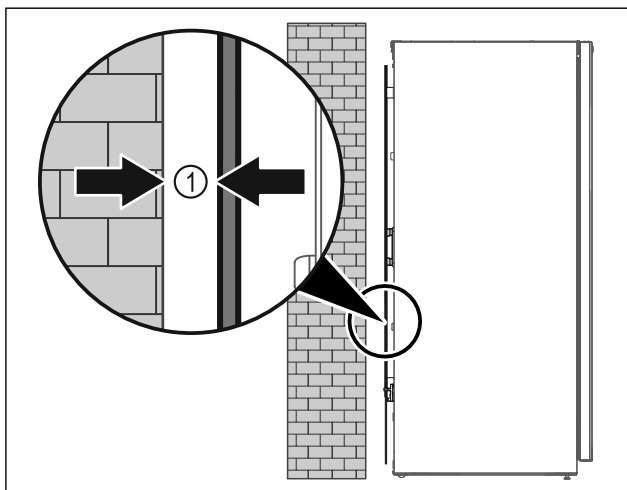

Fig. 8

- ▶ Állítsa fel a készüléket szabadon a helyiségben, vagy közvetlenül a fal mellé legalább 5 mm Fig. 8 (1) minimális távolságban.

3.9 A készülék beigazítása

FIGYELEM

A készüléktest eldeformálódott, az ajtó nem záródik.

- ▶ Igazítsa be a készüléket vízszintesen és függőlegesen is.
- ▶ Egyenlítse ki a padló egyenetlenségeit az állítható lábakkal.



FIGYELMEZTETÉS

Állítható láb szakszerűtlen beállítása!

Súlyostól egészen a halálosig terjedő sérülések. A magasság helytelen beállítása által az állítható láb alsó része kioldódhat, és a készülék felborulhat.

- ▶ Az állítható lábat ne csavarozza ki túlságosan.

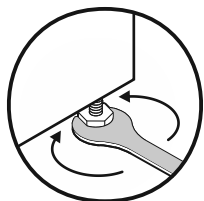

Fig. 9

Készülék megemelése:

- ▶ Forgassa el a beállítólábat az óramutató járásával megegyező irányban.

Készülék lesüllyesztése:

- ▶ Forgassa el a beállítólábat az óramutató járásával ellentétes irányban.

3.10 Több készülék telepítése

FIGYELEM

A kondenzvíz az oldalfalak között károkat okozhat!

- ▶ A berendezést ne állítsa fel közvetlenül egy másik hűtő-készülék mellé.
- ▶ A készülékeket úgy állítsa fel, hogy 3 cm távolság legyen közöttük.
- ▶ Több készüléket 35 °C-os hőmérsékletig és 65%-os levegő-páratartalomig állítson fel egymás mellé.
- ▶ Nagyobb levegő-páratartalom esetén növelje a készülékek közötti távolságot.

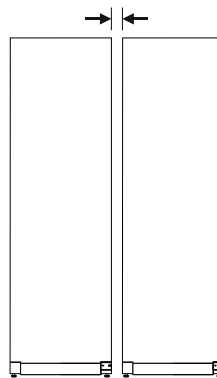

Fig. 10 Side-by-side felállítás

Megjegyzés

A Side-by-Side készlet a Liebherr vevőszolgálatán keresztül szerezhető be. (lásd 9.4 Vevőszolgálat)

3.11 A felállítás után

- ▶ Húzza le a védőfóliát a ház külső oldaláról.
- ▶ Tisztítsa meg a készüléket. (lásd 8.2 Berendezés tisztítása)
- ▶ Szükség esetén: fertőtlenítsse a készüléket.
- ▶ Őrizze meg a nyugtát, hogy a szervizelésnél kéznél legyenek a készülék, ill. a forgalmazó adatai.

3.12 Csomagolóanyag kezelése hulladékként



FIGYELMEZTETÉS

A csomagolóanyag és a fóliák fulladásveszélyt jelentenek!

- ▶ Ne hagyja, hogy gyerekek játszanak a csomagolóanyaggal.

A csomagolás újrahasznosított anyagokból készült:

- Hullámlemez/kartonpapír
- Habosított polisztirolból készült alkatrészek
- Polietilén fóliák és tasakok
- Polipropilénből készült átkötőszalagok
- Szögelt fakeret polietilén lappal*

- ▶ A csomagolóanyagot vigye egy hivatalos gyűjtőhelyre.



3.13 Az ajtó záródási irányának cseréje

Szerszám

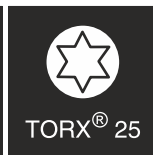
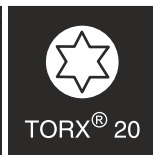
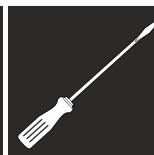

FIGYELMEZTETÉS

Sérülést okozhat, ha szakszerűtlenül cseréli ki az ajtóüt-közöt!

- ▶ Az ajtóüt-közöt kizárólag szakemberrel végeztesse el!



FIGYELMEZTETÉS

- Az ajtó nagy súlya miatt sérülést és anyagi kárt okozhat!
- ▶ Csak akkor végezze el az átszerelést, ha képes megemelni 25 kg súlyt.
 - ▶ Az átszerelést kizárólag két személlyel végezze el.

FIGYELEM

- Feszültség alatt álló alkatrészek!
Elektromos alkatrészek károsodása.
- ▶ Mielőtt az ajtóúttköző cseréjét elvégezné, húzza ki a hálózati csatlakozót.

- ▶ Nyissa ki az ajtót.

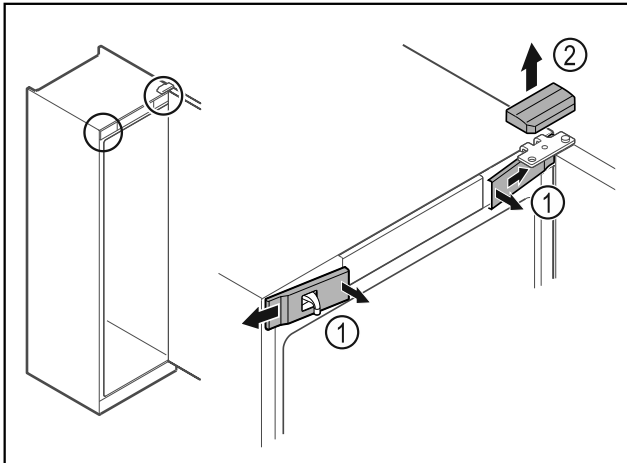

Fig. 11

- ▶ Pattintsa ki belül az elülső burkolatokat Fig. 11 (1), és tegye félre.
- ▶ Vegye le felfelé a felső burkolatot Fig. 11 (2).

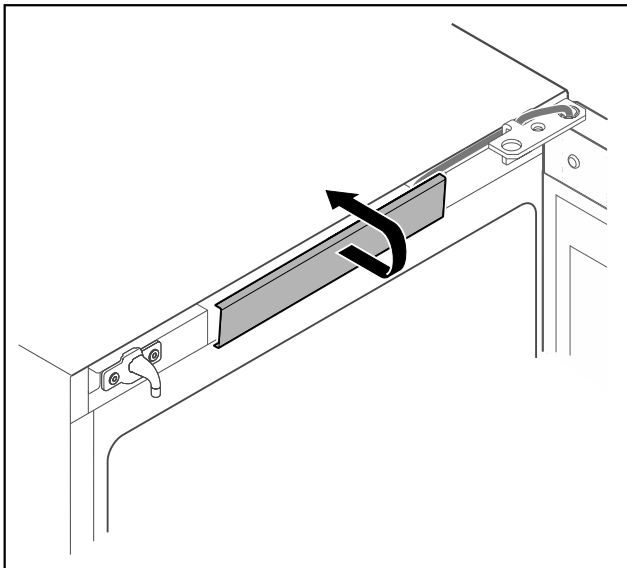

Fig. 12

- ▶ Reteszelve ki és vegye le a középső fedelet.

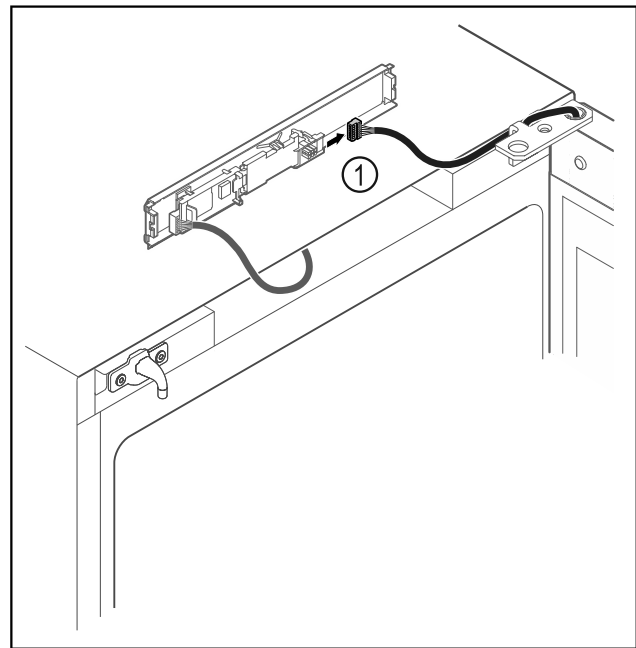

Fig. 13

- ▶ Húzza ki a dugót Fig. 13 (1) a NYÁK-ból.

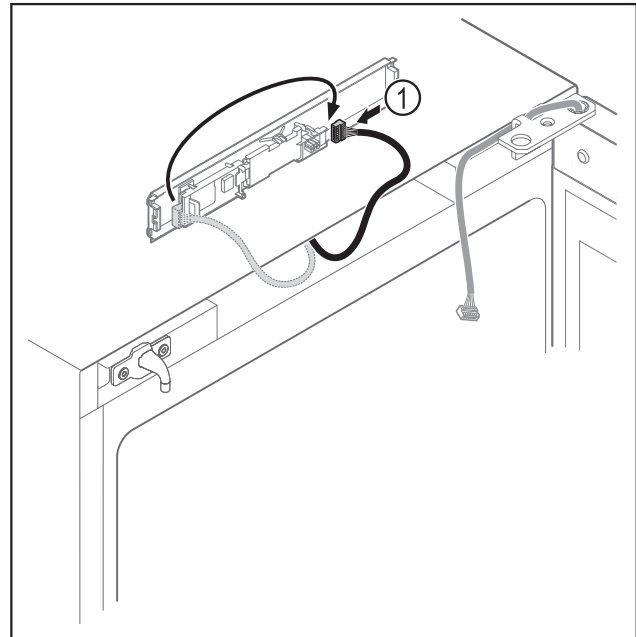

Fig. 14

- ▶ Dugja át a dugót Fig. 14 (1) a NYÁK-ba.

Üzembe helyezés

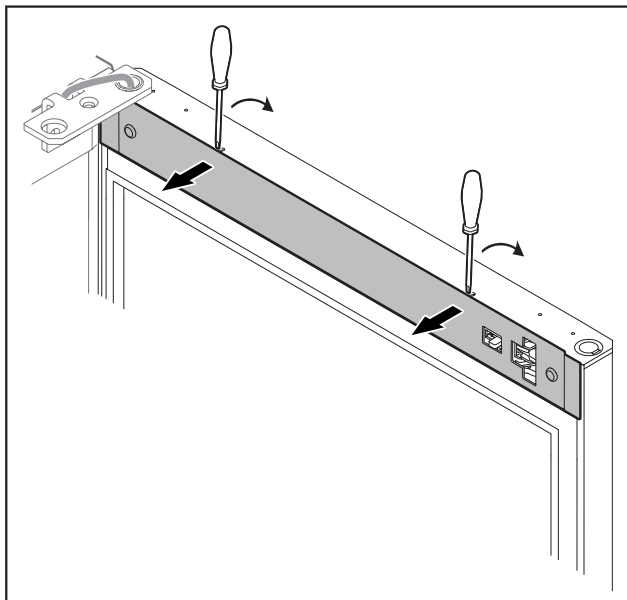

Fig. 15

- ▶ Pattintsa ki a burkolatot egy csavarhúzó segítségével, és vegye le.

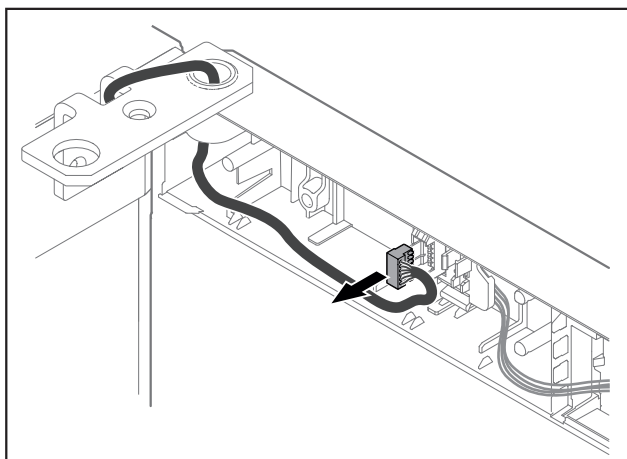

Fig. 16

- ▶ Húzza ki a dugót a dugófoglalatból.

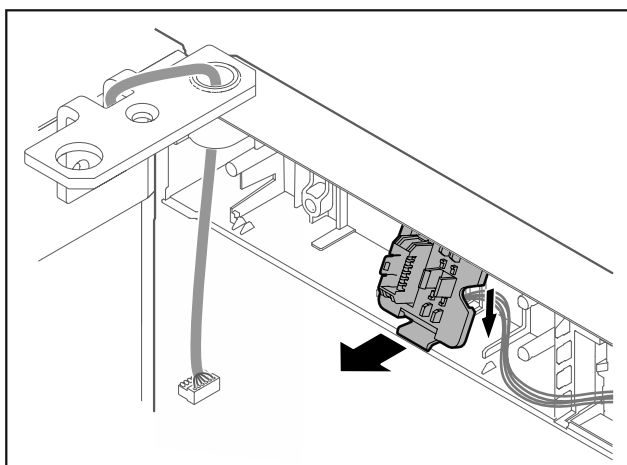

Fig. 17 A dugófoglalat beszerelési helyzete 180°-ban el lehet forgatva.

- ▶ Pattintsa ki a dugófoglalatot.

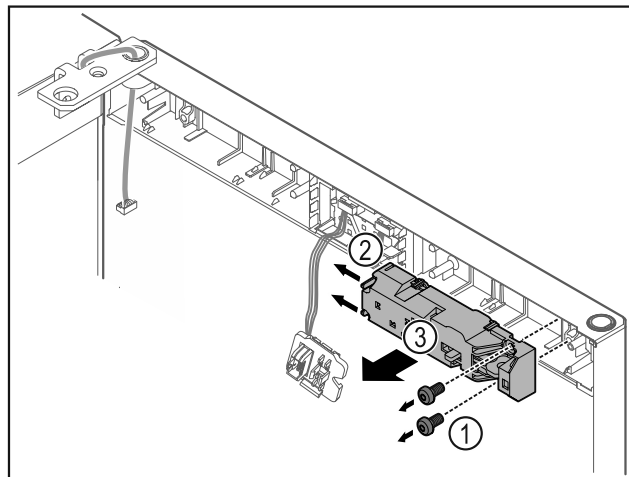

Fig. 18

- ▶ Vegye ki a csavarokat Fig. 18 (1).
- ▶ Tolja el oldalra a reteszelő nyelveket Fig. 18 (2), majd vegye le a zárat Fig. 18 (3).

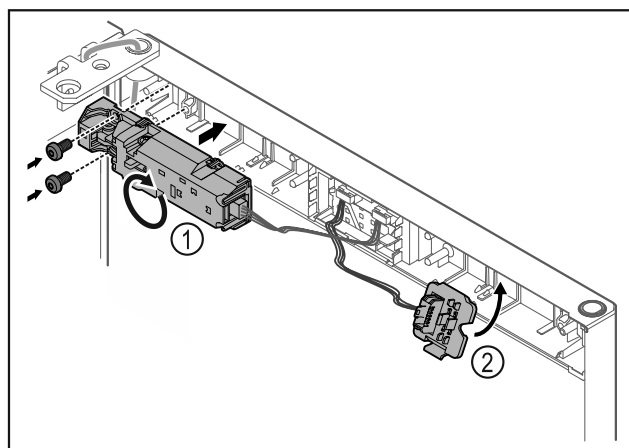

Fig. 19

- ▶ Forgassa el a zárat Fig. 19 (1) 180°-kal, és rögzítse azt az ellenkező oldalon.
- ▶ Reteszelve be a dugófoglalatot Fig. 19 (2) az ellenkező oldalon.

FIGYELEM

Ha az ajtó kiesik, az sérülést okozhat!

- ▶ Tartsa erősen az ajtót.

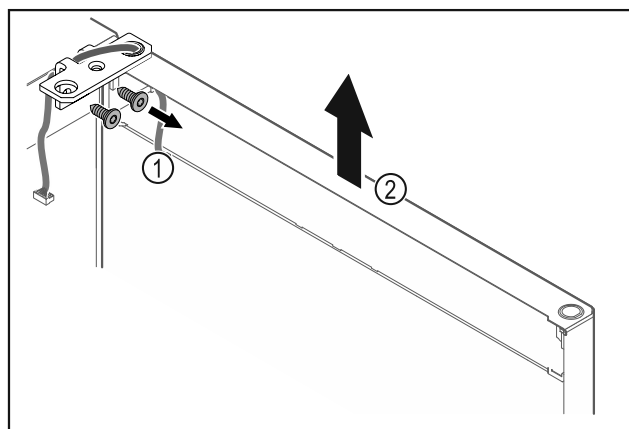

Fig. 20

- ▶ Csavarozza le a csuklópántot Fig. 20 (1).
- ▶ Az ajtót a csuklópánttal Fig. 20 (2) együtt emelje meg felfelé kb. 200 mm-rel, majd vegye le.
- ▶ Helyezze az ajtót óvatosan egy puha alapra.

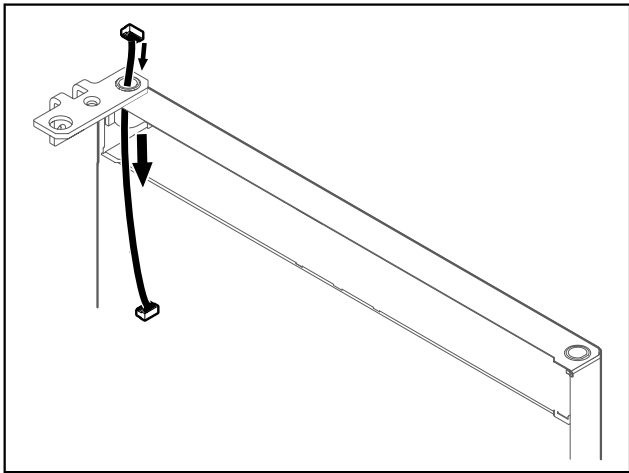

Fig. 21

- ▶ Óvatosan húzza ki a kábelt.

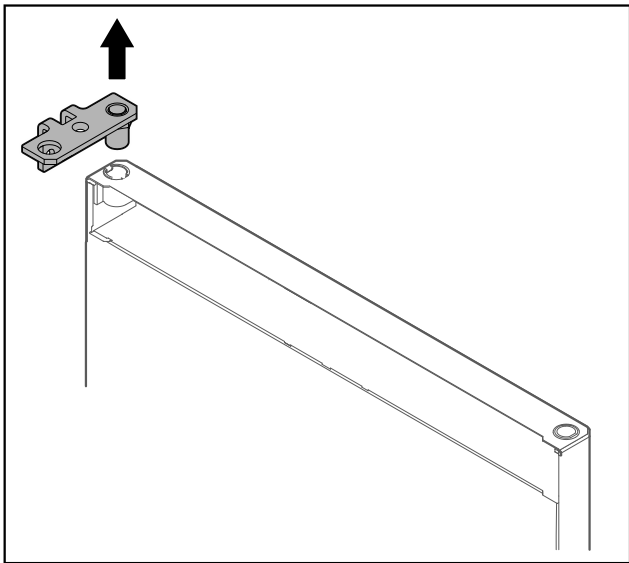

Fig. 22

- ▶ Húzza ki a csuklópántot.

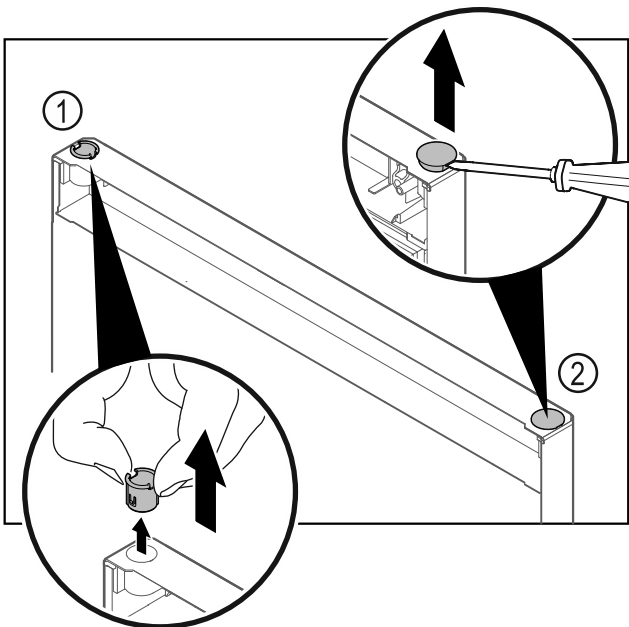

Fig. 23

- ▶ Húzza ki az ujjával a csuklópánt-perselyt Fig. 23 (1).
- ▶ A fedődugót Fig. 23 (2) egy csavarhúzóval óvatosan emelje meg és húzza ki.

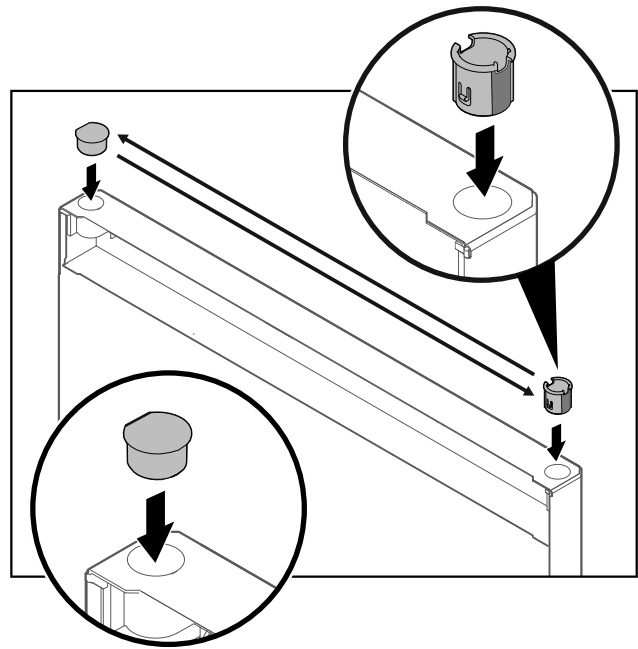

Fig. 24

- ▶ A csuklópánt-perselyt és a fedődugót helyezze be az ellenkező oldalon (a lapított oldalak nézzenek kifelé).

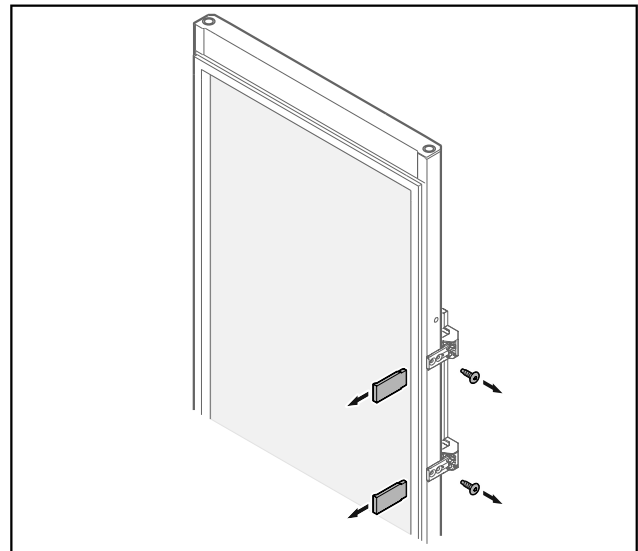

Fig. 25 Üvegajtó

- ▶ Vegye le a lemezeket.
- ▶ Csavarozza le a fogantyút.

Üzembe helyezés

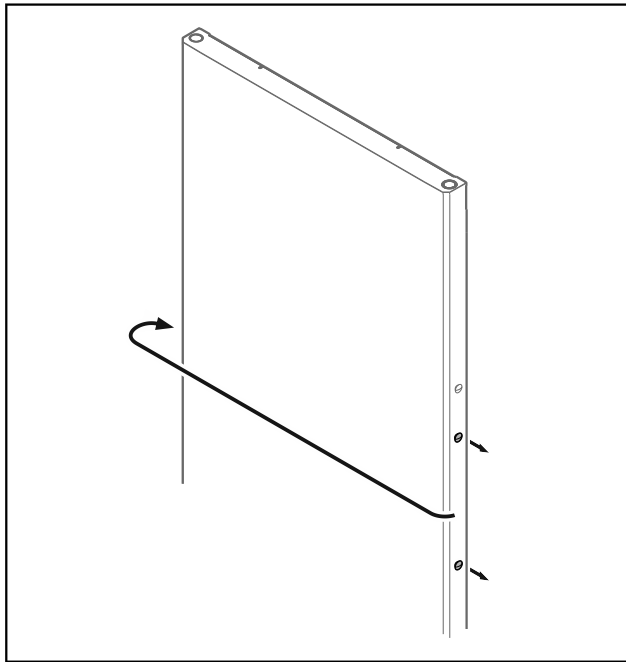

Fig. 26

- ▶ A dugót tegye át az ellenkező oldalra.

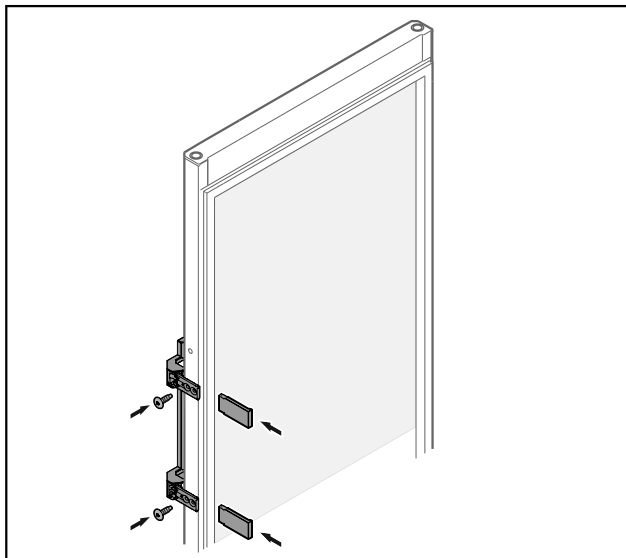

Fig. 27 Üvegajtó

- ▶ A fogantyút az ellenkező oldalon csavarozza fel.
- ▶ Helyezze fel a lemezeket.

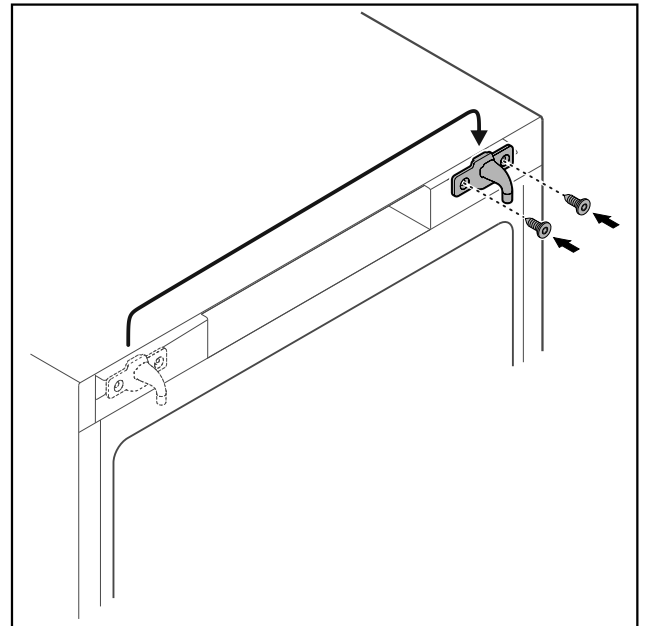

Fig. 28

- ▶ A reteszelő kampót tegye át az ellenkező oldalra.

Megjegyzés

A furatok előre be vannak jelölve, és az önmetsző csavarokkal kell kilyukasztani őket.

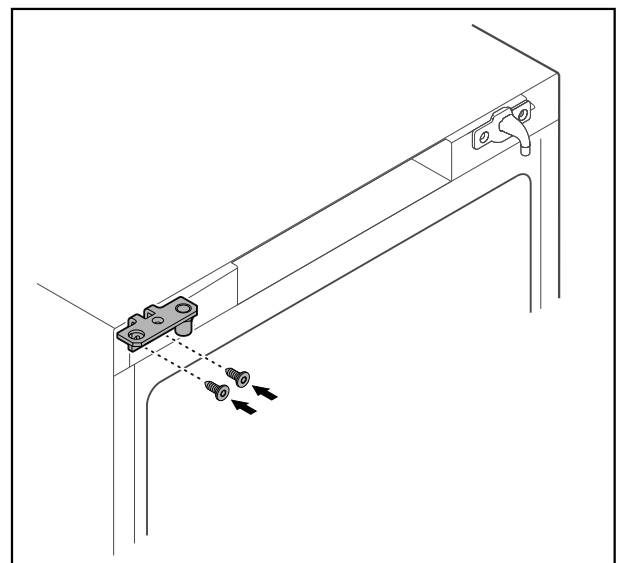

Fig. 29

- ▶ A csuklópántot tegye át az ellenkező oldalra.



FIGYELMEZTETÉS

- Ha az ajtó kiesik, az sérülést és anyagi kárt okozhat!
- ▶ Húzza meg a csapágy csapját a megadott nyomatékkal.

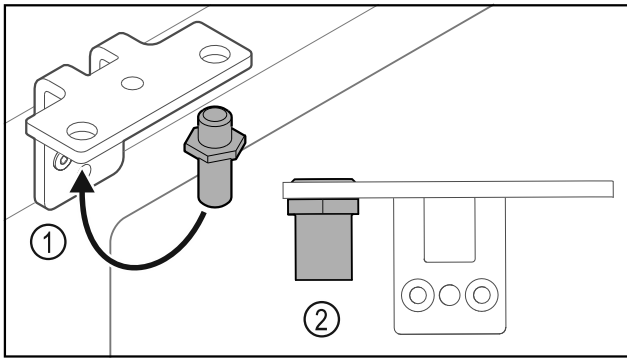

Fig. 30

- ▶ Helyezze át a csuklópántban a csapszeget Fig. 30 (1).
- ▶ Húzza meg a csapszeget Fig. 30 (2) **12 Nm-es forgatónyomatékkal**.
- ▶ Csavarozza le újra a csuklópántot.

FIGYELEM

- A megfeszített rugó sérülést okozhat!
- ▶ Ne szedje szét az ajtó zárrendszert Fig. 31 (1).

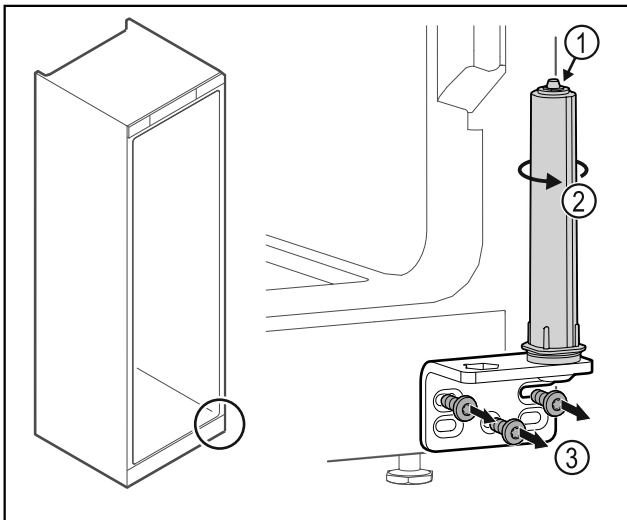

Fig. 31

- ▶ Forgassa el a zárrendszert Fig. 31 (2), amíg az be nem kattann.
- ▷ A zárrendszer előfeszítése ki van oldva.
- ▶ Csavarozza le a csuklópántot Fig. 31 (3).

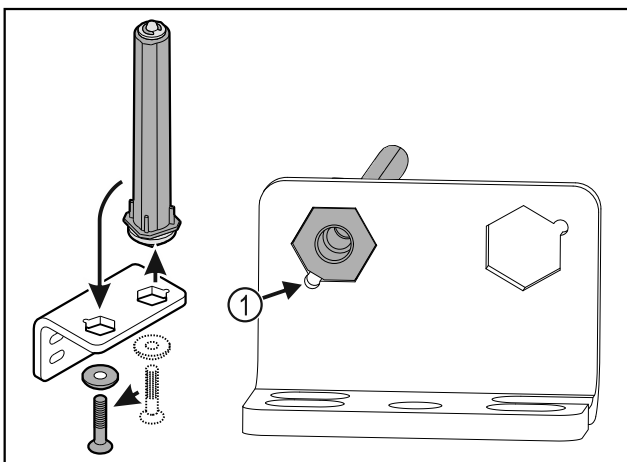

Fig. 32

- ▶ Helyezze át a csuklópántban az ajtó zárrendszert.
- ▶ Ügyeljen arra, hogy felhelyezéskor a csapszeg élettörése Fig. 32 (1) a kerek furat felé mutasson.

-vagy-

Megjegyzés

A magasságállító alátétek hibás elrendezése. Az anyákat már nem lehet a kellő mértékben rögzíteni.

- ▶ Az alátétnek reteszelnie kell a zárrendszer alsó oldalán.

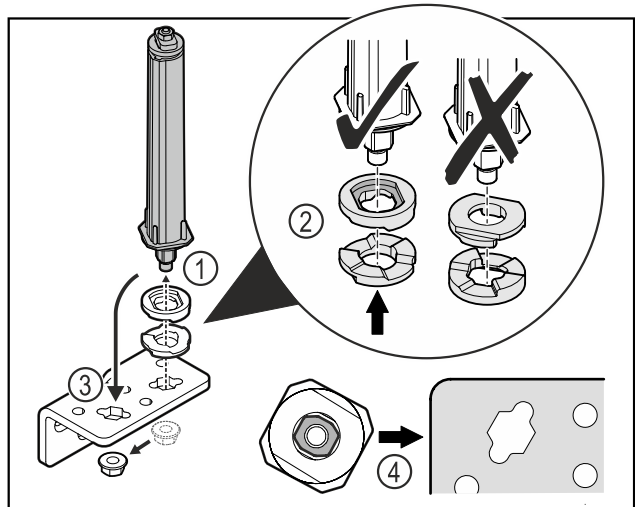

Fig. 33

- ▶ Oldja ki az anyát, és távolítsa el az ajtózáro rendszert Fig. 33 (1).
- ▶ Ügyeljen a magasságállító alátétek helyes beigazítására Fig. 33 (2).
- ▶ Helyezze át az ajtózáro rendszert a zsanéridombban, és rögzítse az anyával Fig. 33 (3).
- ▶ Behelyezéskor ügyeljen az ajtózáro rendszer helyes beigazítására Fig. 33 (4).

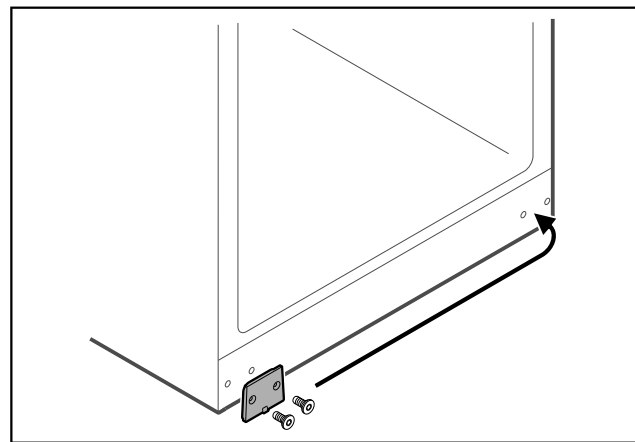

Fig. 34

- ▶ A fedőlemez tegye át az ellenkező oldalra.

Üzembe helyezés

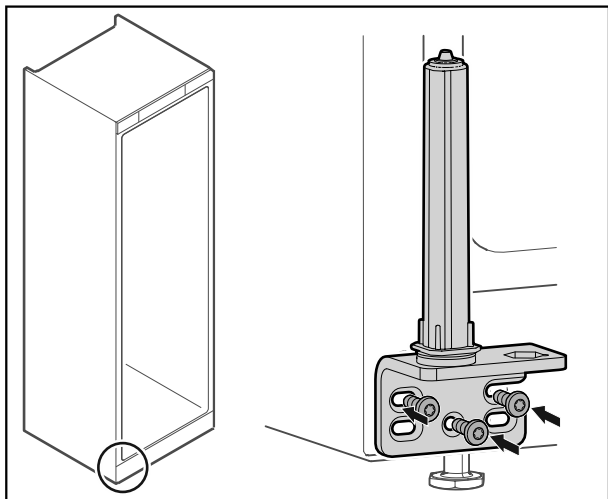

Fig. 35

- A csuklópántot az ellenkező oldalon csavarozza fel.

Megjegyzés

A pontos beigazítás és előfeszítés nagyon fontos a zárrendszer működéséhez.

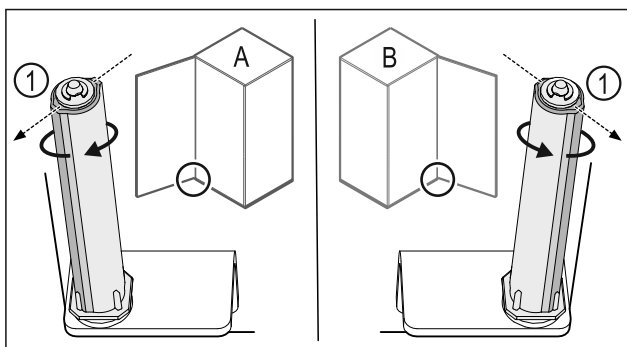

Fig. 36 Bal oldali ütköző (A) / Jobb oldali ütköző (B)

- Forgassa el a zárrendszert az ellenállással szemben, amíg a zárrendszer Fig. 36 (1) támasztója kifelé nem mutat.
- ▷ A zárrendszer magától ebben a pozícióban marad.
- ▷ A zárrendszer be van igazítva és elő van feszítve.

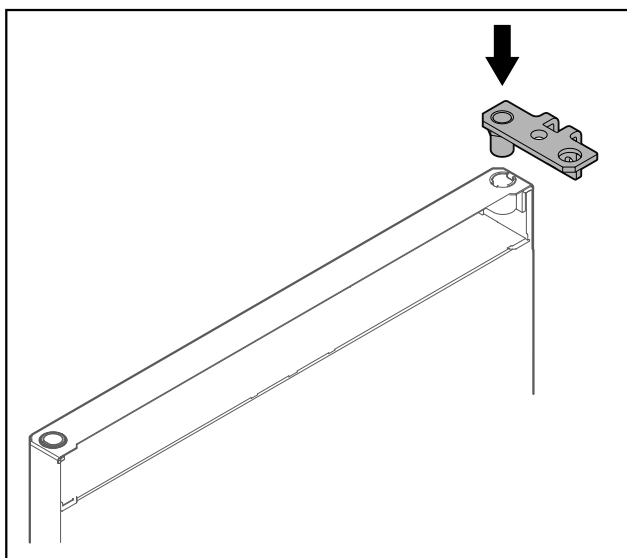

Fig. 37

- Helyezze be a csuklópántot az anyába.

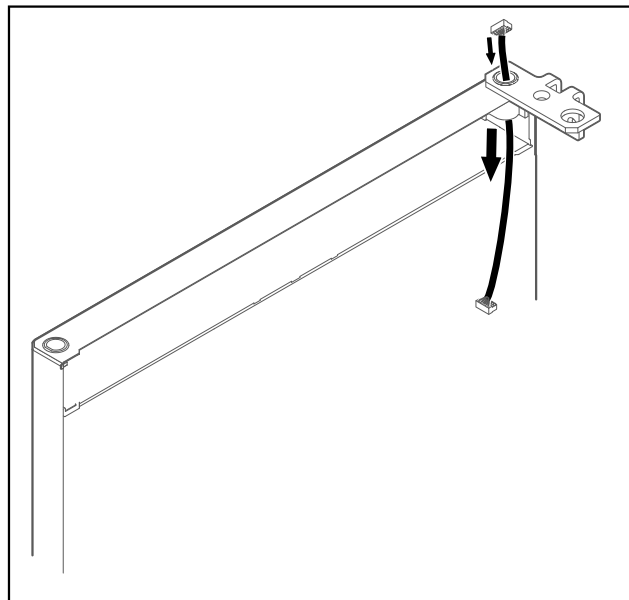

Fig. 38

- Óvatosan vezesse át a kábelt.

FIGYELEM

Ha az ajtó kiesik, az sérülést okozhat!

- Tartsa erősen az ajtót.

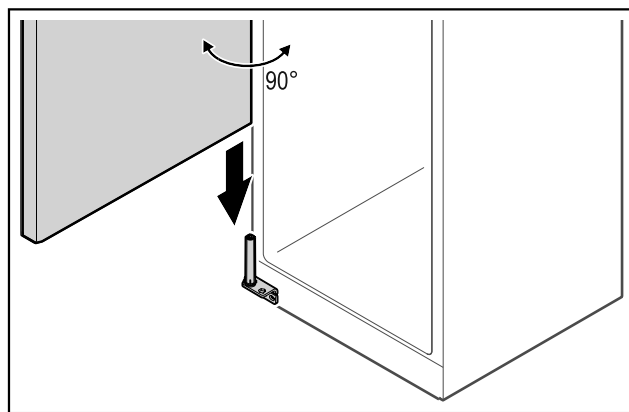

Fig. 39

- Az ajtót egy másik személy emelje fel a padlóról.
- Óvatosan helyezze rá az ajtót 90°-ban kinyitva a zárrendszerre.

FIGYELEM

A hibás szerelés anyagi kárt okoz!

- A csuklópánt felszerelésekor ne szorítsa be a kábelt!

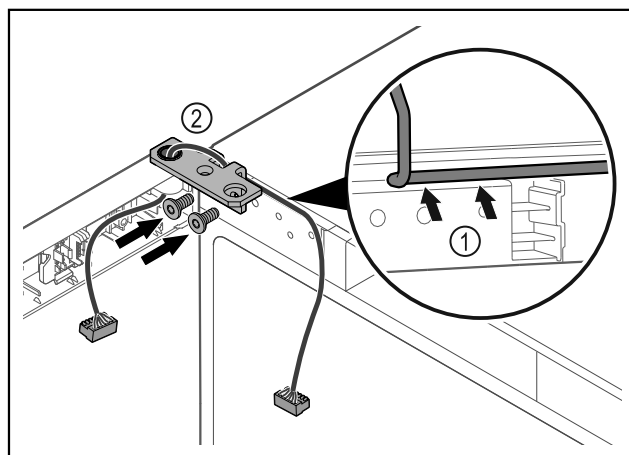

Fig. 40

- ▶ Vezesse át a kábelt a csuklópánton lévő nyíláson, majd óvatosan fektesse le *Fig. 40 (1)*.
- ▶ Csavarozza fel a csuklópántot *Fig. 40 (2)*.

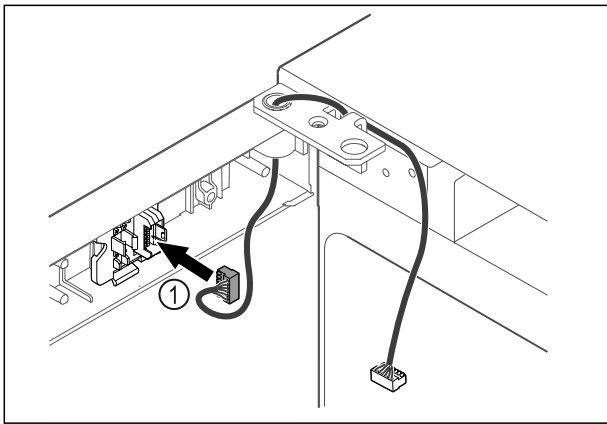

Fig. 41

- ▶ Dugja be a dugót *Fig. 41 (1)* a dugófoglatba.

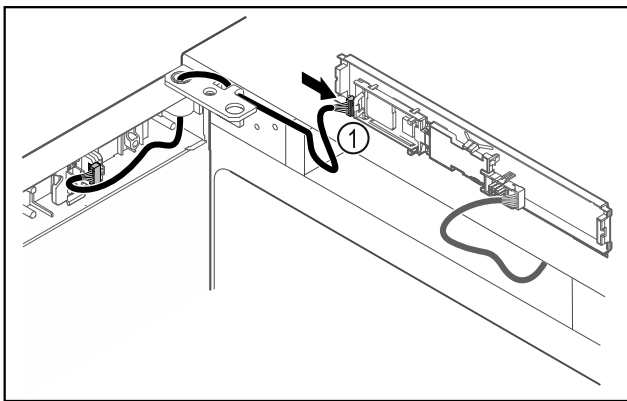

Fig. 42

- ▶ Dugja be a dugót *Fig. 42 (1)* a NYÁK-on.

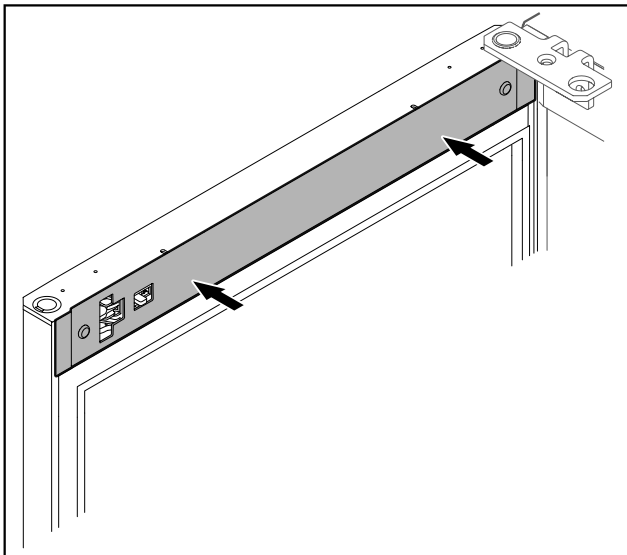

Fig. 43

- ▶ Helyezze fel a fedelet.

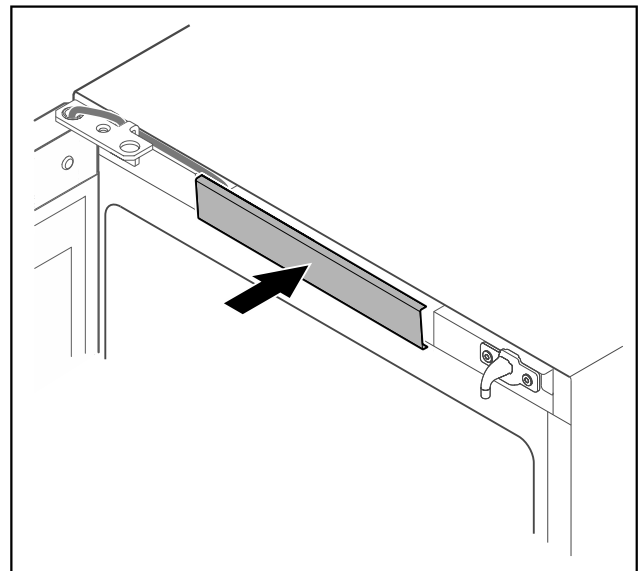

Fig. 44

- ▶ Pattintsa be a középső fedelet.

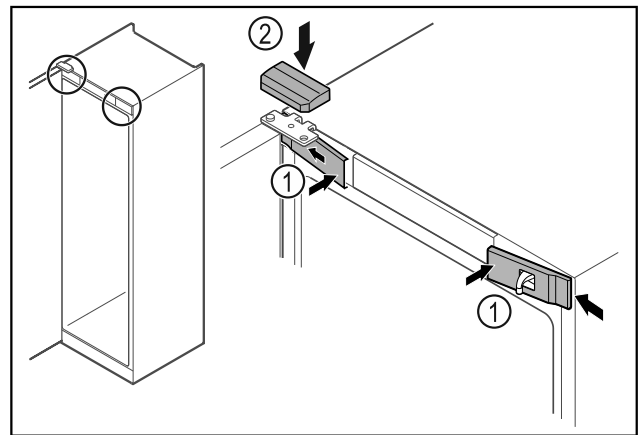

Fig. 45

- ▶ Akassza be oldalt az elülső burkolatokat *Fig. 45 (1)*, majd pattintsa be.
- ▶ Felülről pattintsa be a felső burkolatot *Fig. 45 (2)*.
- ▶ Csukja be az ajtót.
- ▷ Kicserélte az ajtóütközőt.

3.14 Ajtó beigazítása

Ha az ajtó nem egyenes, az ajtót az alsó csuklópántnál állíthatja be.

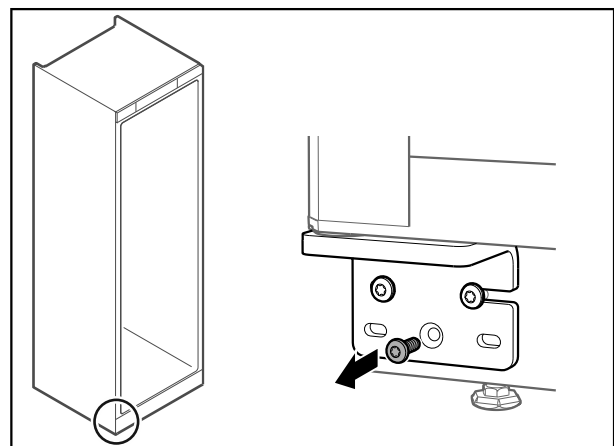

Fig. 46

- ▶ Az alsó csuklópánton a középső csavart vegye ki.

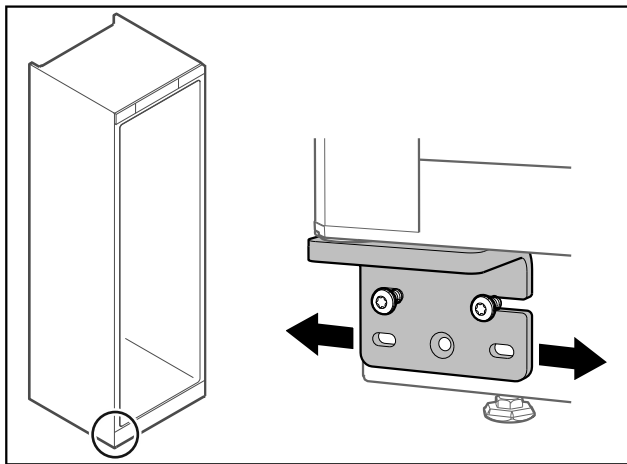

Fig. 47

- ▶ Oldja ki mindkét csavart, majd csúsztassa el az ajtót a csuklópánttal jobbra vagy balra.
- ▶ Húzza meg a csavarokat ütközésig (a középső csavarra nincs szükség).
- ▷ Az ajtó egyenesen van beigazítva.

3.15 Készülék csatlakoztatása



FIGYELMEZTETÉS

Szakszerűtlen csatlakoztatás!
Tűzveszély.

- ▶ Ne használjon hosszabbító kábelt.
- ▶ Ne használjon elosztólécet.

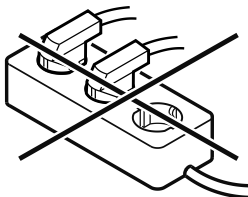

FIGYELEM

Szakszerűtlen csatlakoztatás!
Az elektronika sérülése.

- ▶ A készüléket ne csatlakoztassa szigetüzemű inverterre, pl. napelemes berendezésre vagy benzines áramfejlesztőre.

Megjegyzés

Kizárólag a tartozékként mellékelt hálózati csatlakozóvezeteket használja.

Győződjön meg arról, hogy a következő előfeltételek teljesülnek:

- A készüléket csak **váltakozó árammal** működtesse.
- A megengedett feszültség és frekvencia a típustáblára nyomtatva található. A típustábla elhelyezkedése a készülék áttekintése fejezetben látható. (lásd 1.2 A készülék és a felszereltség áttekintése)
- A konnektor előírászerűen földelve és elektromosan biztosítva van.
- A biztosíték kioldási árama 10 A és 16 A között van.
- A konnektor könnyen hozzáférhető.
- ▶ Ellenőrizze az elektromos csatlakozást.
- ▶ Dugja be a készülék csatlakozóját a készülék hátoldalába. Figyeljen a megfelelő bekattanásra.
- ▶ Csatlakoztassa a hálózati dugót a feszültségellátáshoz.
- ▷ A kijelzés átvált a készenléti (Standby) jelre.

3.16 Készülék bekapcsolása (első üzembe helyezés)

Győződjön meg arról, hogy a következő előfeltételek teljesülnek:

- A készüléket felállította és csatlakoztatta.
- Eltávolította az összes ragasztócsíkot, öntapadós fóliát és védőfóliát, valamint a szállítási biztosításokat.

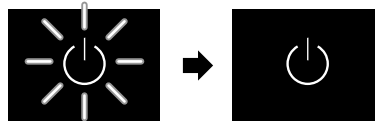

Fig. 48 Elindítási folyamat

A készenléti szimbóluma villog, amíg az elindítási folyamat be nem fejeződik.

A kijelzőn a készenléti szimbóluma látható.

Ha a készüléket a gyári beállításokkal szállítják ki, üzembe helyezéskor először a képernyő nyelvét kell kiválasztani, és be kell állítani a dátumot/pontos időt.

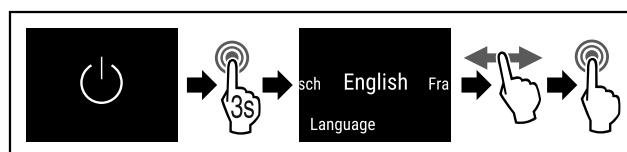

Fig. 49

- ▶ Hajtsa végre a művelet lépéseit (lásd Fig. 49).
- ▷ Beállította a nyelvet.

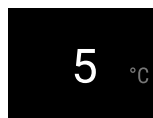

Fig. 51 Állapotjelző

- ▷ A készülék üzemkész, amint megjelenik a hőmérséklet a kijelzőn.

3.17 A felszerelések behelyezése

Megjegyzés

A tartozékok Liebherr-Hausgeräte üzletében szerezhetők be a home.liebherr.com/shop/de/deu/zubehor.html internetcímen.

- ▶ Használja a mellékelt felszerelést, hogy a készülék optimálisan működjön.

4 Tárolás

4.1 A tárolásra vonatkozó tudnivalók

Tároláskor vegye figyelembe a következőket:

- Állítsa be a tárolólapokat a szükséges magasságba.
- Ügyeljen a maximális teherbírásra. (lásd 9.1 Műszaki adatok)
- A folyadékokat lezárva tárolja.

4.2 Bortárolás

A borok hosszú távú tárolásához 10 °C és 14 °C közötti hőmérséklet ajánlott.

Ezekon a hőmérsékleteken, amely a borospince hőmérsékleteinek felel meg, a bor optimálisan érlik.

A különböző borfajtákhoz az alábbi fogyasztási hőmérsékletek ajánlottak.

Vörösbor	14 °C – 18 °C
Rozébor	10 °C – 12 °C
Fehérbor	8 °C – 12 °C
Habzóbor, prosecco	7 °C – 9 °C
Pezsgő	5 °C – 7 °C

4.3 Behelyezési vázlat

4.3.1 WF 50

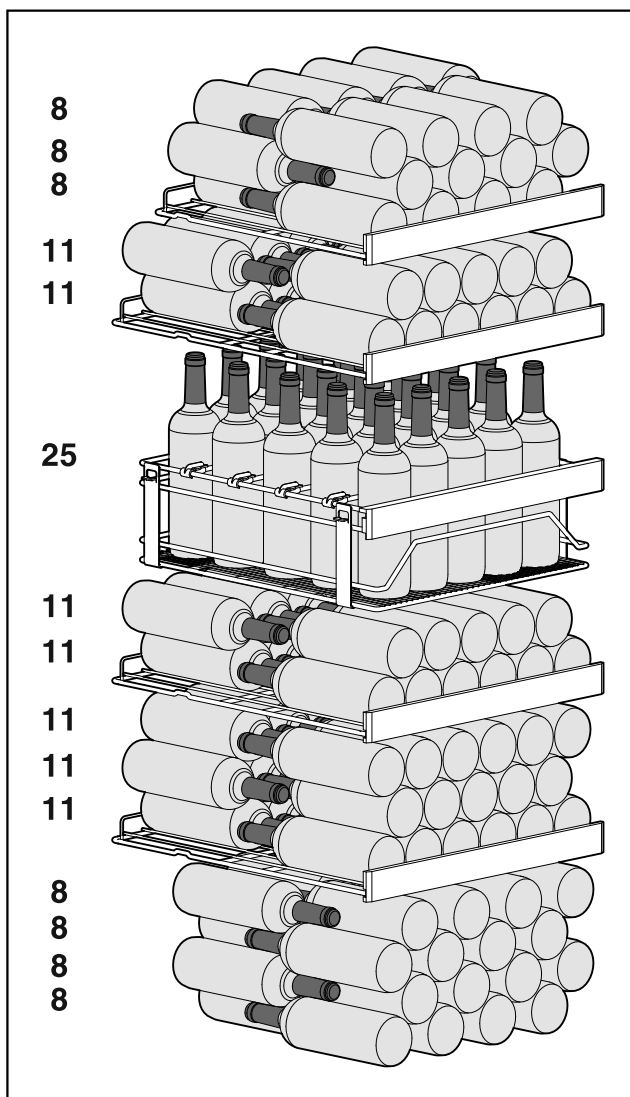

Fig. 52 Összesen 158 palack

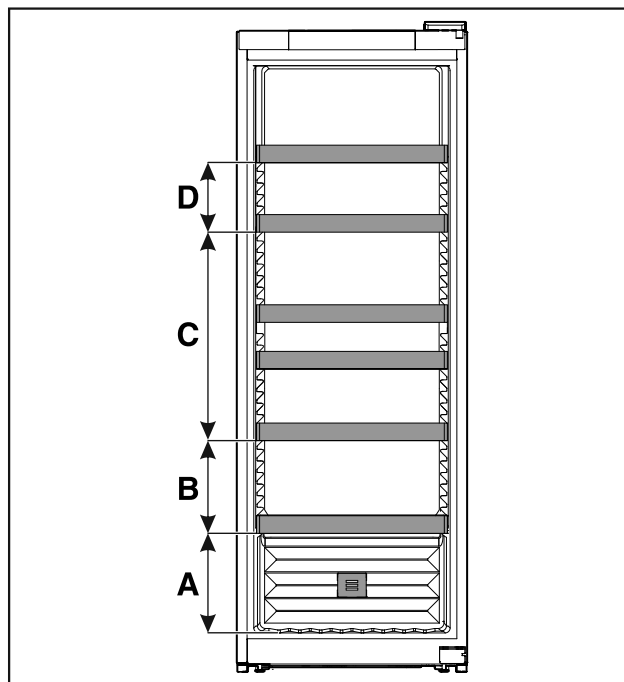

Fig. 53 A behelyezhető rácsok távolsága

WF 50	
A	260 mm
B	240 mm
C	540 mm
D	180 mm

Tárolás

4.3.2 WF 52

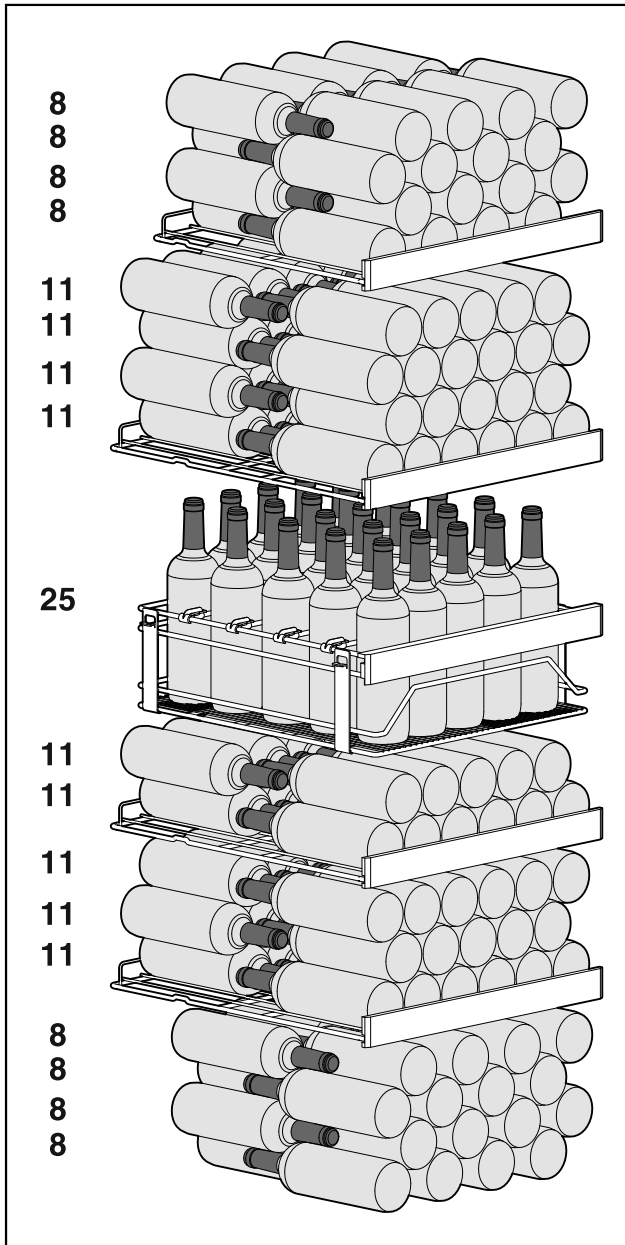

Fig. 54 Összesen 188 palack

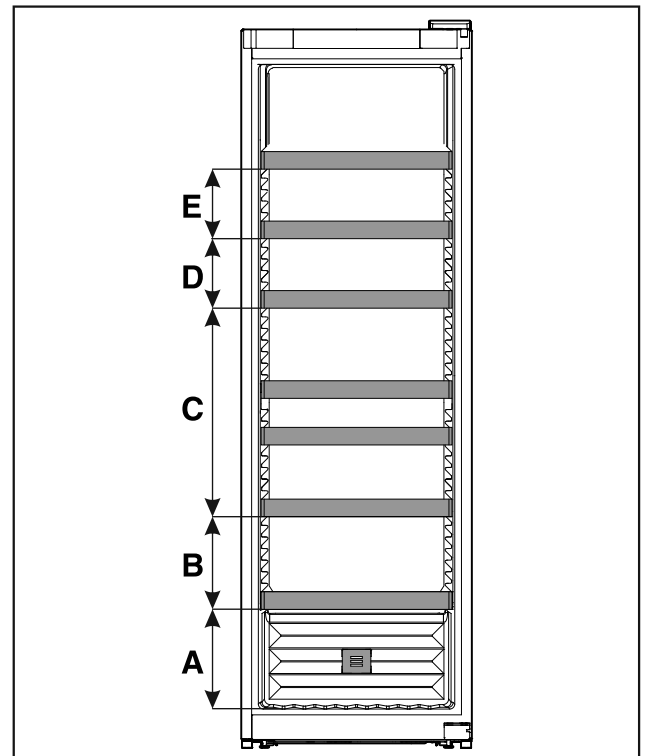

Fig. 55 A behelyezhető rácsok távolsága

	WF 52
A	260 mm
B	240 mm
C	540 mm
D	180 mm
E	180 mm

4.3.3 WF 77

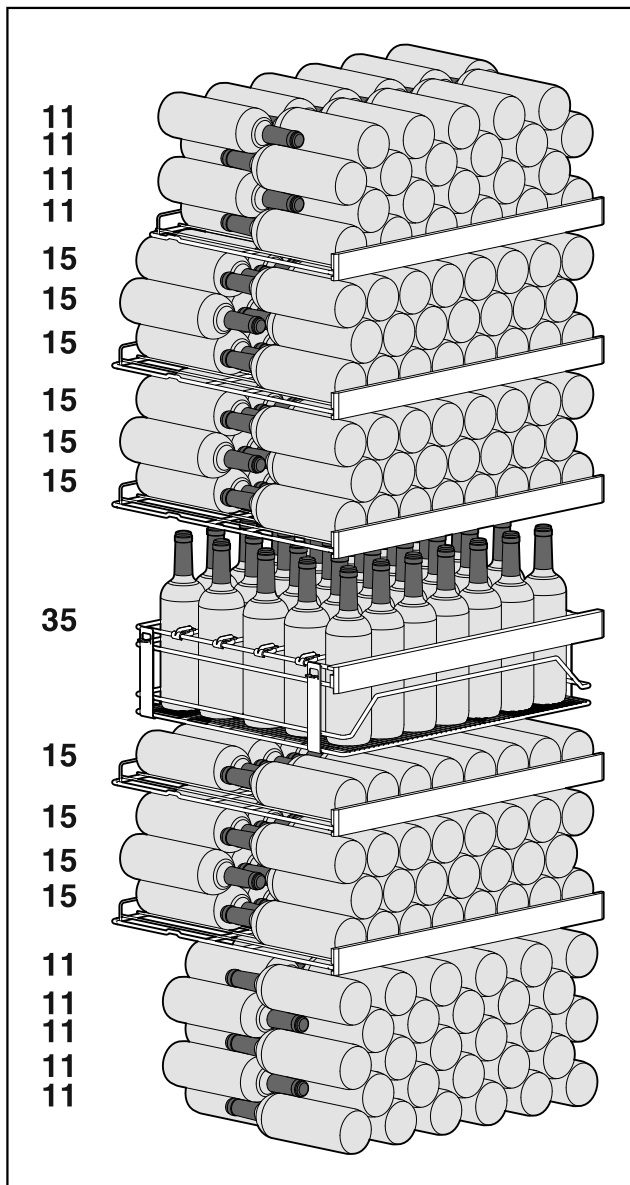

Fig. 56 Összesen 284 palack

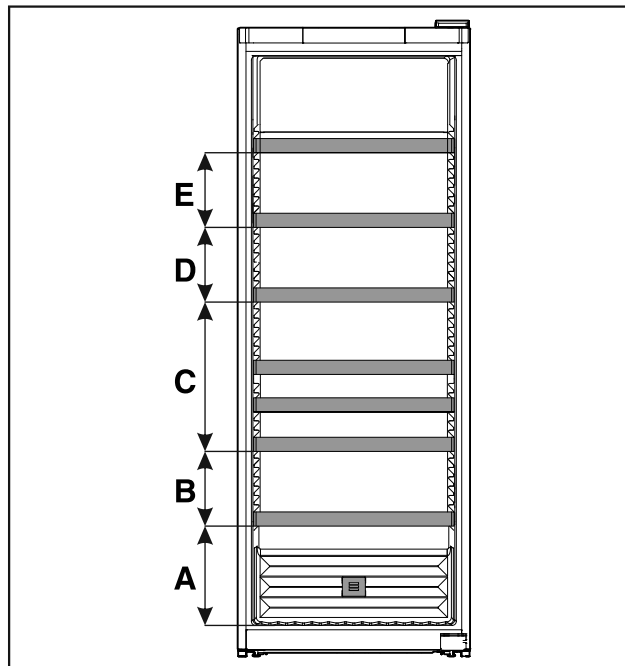

Fig. 57 A behelyezhető rácsok távolsága

WF 77	
A	320 mm
B	240 mm
C	480 mm
D	240 mm
E	240 mm

5 Takarékoskodás az energiával

- Mindig ügyeljen a jó szellőzésre és elszívásra. Ne takarja le a szellőzőnyílásokat, ill. -rácsokat.
- Mindig tartsa szabadon a ventilátor szellőzőrését.
- A készüléket ne állítsa fel közvetlen napsugárzásnak kitett helyeken, tűzhely, fűtőtest és hasonlóknak mellett.
- Az energiafogyasztás függ a felállítási körülményektől, pl. a környezet hőmérsékletétől (lásd 1.4 A berendezés alkalmazási területe). Melegebb környezeti hőmérséklet esetén nőhet az energiafogyasztás.
- A berendezést lehetőleg rövid időre nyissa ki.
- Minél alacsonyabb hőmérsékletet állít be, annál magasabb az energiafogyasztás.

A porlerakódások növelik az energiafelhasználást:

- A hűtőgépet és a hőcserélőt - a berendezés hátulján lévő fémrácsot - évente egyszer portalanítsa le.



6 Kezelés

6.1 Kezelő- és kijelzőelemek

A kijelző lehetővé teszi az aktuális készülékállapot, a hőmérséklet-beállítások, a funkciók és beállítások, illetve a riasztások és hibaüzenetek gyors áttekintését.

A kezelés közvetlenül a színes képernyőn végezhető, az ujját elhúzva, illetve a képernyőre koppintva.

Funkciók aktiválhatók és inaktiválhatók, és módosíthatók a beállítási értékek.

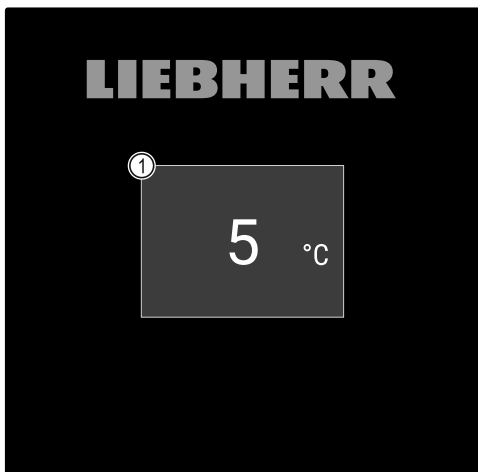

Fig. 58 Színes érintőképernyő
(1) Állapotjelző

6.1.1 Állapotjelző

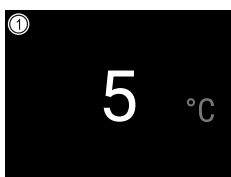

Fig. 59 Állapotjelző
(1) Hőmérséklet

Az állapotjelző a kiindulási kijelzés.

Az állapotjelzőtől indulva lehet navigálni a funkciók és beállítások között. (lásd 6.2 Navigáció)

6.1.2 A kijelző ikonjai

A megjelenő jelzések felvilágosítást adnak a készülék jelenlegi állapotáról.

Ikon	Készülék állapota
	Készletléti ikon A készülék ki van kapcsolva.
	Készletléti ikon (villog) A készülék elindul.
	Hőmérséklet (villog) A készülék még nem érte el a célhőmérsékletet. A készülék a beállított hőmérsékletre hűt.
	Hőmérséklet-kijelző A készülék a beállított hőmérsékletet mutatja.
	Állapotjelző (fehér kerettel) A készülék reteszelve van.
	Kézi ajtónyitás (sárga) A bezárt ajtót kézzel kinyitották.
	Hiba ikonja (piros) A készülék hibaállapotban van.

Ikon	Készülék állapota
	Vissza nyíl A fölérendelt menübe vezet.
	Háttér (kék) Aktív beállítás vagy aktív funkció
	Sáv (növekvő) A beállítás aktiválásához tartsa nyomva 3 másodpercig.
	Sáv (csökkenő) A beállítás deaktiválásához tartsa nyomva 3 másodpercig.

Állapotkijelző ikonjai

6.1.3 Akusztikai jelek

Az alábbi esetekben hangjelzés hallható:

- Ha egy funkciót vagy értéket megerősítenek.
- Ha egy funkciót vagy értéket aktiválható vagy inaktiválható.
- Amint hiba történik.
- Hibaüzenet esetén.

A riasztások hangja a felhasználói menüben be- és kikapcsolható.

6.2 Navigáció

Az egyes funkciókhoz a menüben navigálva lehet hozzáférni. A kezelés az érintőképernyőn végezhető, az ujját elhúzva, illetve a képernyőre koppintva.

6.2.1 Navigáció az érintőképernyőn

Navigáció	Leírás
	Röviden koppintva Aktiválja / deaktiválja a funkciót. Megerősíti a kiválasztást. Megnyitja az almenüt.
	Hosszan (3 másodpercig) koppintva Aktiválja / deaktiválja a funkciót. Megerősíti a kiválasztást. Visszaállítja a készüléket / az értékeket. Be- / kikapcsolja a készüléket.
	Jobbra vagy balra húzva Navigál a menüben.
	Röviden a vissza ikonra koppintva Visszaugrik egy szintet a menüben.
	Hosszan (3 másodpercig) a vissza ikonra koppintva Visszaugrik az állapotjelzőre.

6.2.2 Beállítási menü

A beállítási menü a készülék további funkcióihoz nyújt hozzáférést.

A beállítási menü megnyitása

- ▶ Húzza az ujját jobbra vagy balra, amíg meg nem jelenik a megfelelő funkció.

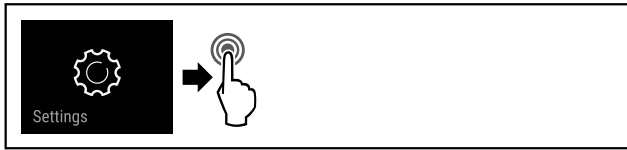

Fig. 60

- ▶ Hajtsa végre az ábrán szereplő műveleti lépéseket.
- ▷ Megnyitotta a beállítási menüt.

6.2.3 Ügyfélmenü

Az ügyfélmenüt a **151** számkód védi. Ez lehetővé teszi a hozzáférést a készülék további funkcióihoz.

Az ügyfélmenü megnyitása

- ▶ Nyissa meg a beállítási menüt. (lásd 6.2 Navigáció)
- ▶ Húzza az ujját jobbra vagy balra, amíg meg nem jelenik a megfelelő funkció.

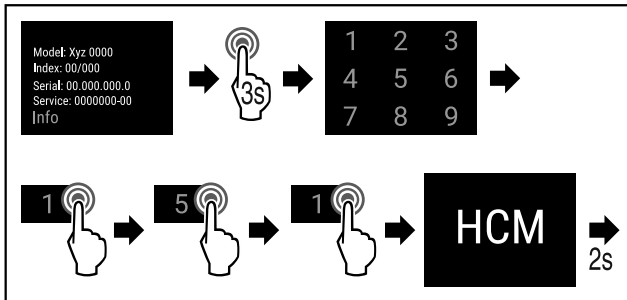

Fig. 61

- ▶ Hajtsa végre az ábrán szereplő műveleti lépéseket.
- ▷ Meg van nyitva a felhasználói menü.

6.2.4 Általános szabályok

A rendelkezésre álló mozdulatokon kívül a következő általános szabályok érvényesek:

- Miután kiválasztott egy értéket, a kiválasztás további 2 másodpercig látható. Ezt követően a kijelző visszaugrik egy szintet.
- Ha 10 másodpercig nem végez semmilyen műveletet, a készülék visszavált az állapotkijelzésre
- Ha jóváhagy egy kiválasztást az almenüben, a kijelző visszavált a menüre.
- Az aktivált funkciók és kiválasztott funkciók **kék** háttérrel jelennek meg.
- A hibaüzenetek / riasztási üzenetek / figyelmeztető üzenetek **piros** háttérrel jelennek meg.
- A megjegyzések / emlékeztetők **sárga** háttérrel jelennek meg.
- Funkció aktiválása hosszan rákoppintva: a képernyő felső részén növekvő sáv jelenik meg.
- Funkció deaktiválása hosszan rákoppintva: a képernyő felső részén csökkenő sáv jelenik meg.

6.3 Funkciók

6.3.1 Funkciók áttekintése



Készülék be-/kikapcsolása



Beállítások

A hozzáférés ehhez a funkcióhoz PIN-kóddal zárható.



Info



Hőmérséklet beállítása



Ajtóriasztás



Emlékeztető



Világítás



Nyelv



Hőmérséklet mértékegysége



Képernyő fényereje



WLAN *

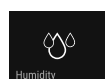

HumiditySelect

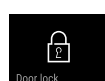

Ajtó zárolása



Kijelzőzár



Software



Ajtó zárolásához beállított PIN-kód módosítása



Kijelzőzár PIN-kódjának módosítása



Riasztási hangjelzések

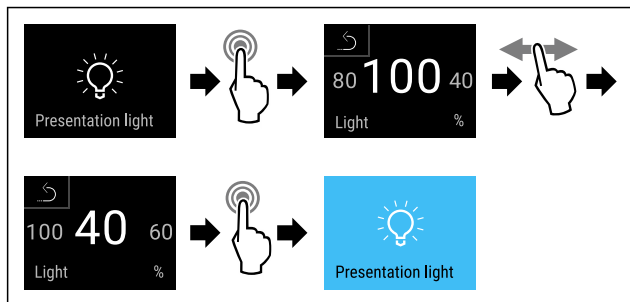
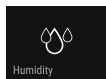

Fig. 68

- ▶ Hajtsa végre a művelet lépéseit (lásd Fig. 68) .
- ▷ A bemutató világítás fényereje megfelelően módosult.

6.3.5 HumiditySelect



Ezzel a funkcióval lehet beállítani a levegő páratartalmát a készülék belsejében. Ha helyesen állítja be a levegő páratartalmát, akkor ez jótékony hatással van a hosszú távú tárolásra, és a parafadugó szerkezeti állagára, és megakadályozza a kiszáradását.

Megjegyzés

Az ajtónyitás gyakorisága és időtartama befolyásolja a levegő páratartalmát a készülék belsejében.

A levegő páratartalmának beállítását az alábbi két lehetőség közül választhatja ki:

HumiditySelect funkció	Hőmérséklet beállítása a készüléken	Alkalmazás/energiafogyasztás
Standard (előre beállított)	10-12 °C	a környezeti levegő átlagos páratartalma 50-80% a készülék energiafogyasztása alacsony
Magas	10-12 °C	a környezeti levegő átlagos páratartalma < 50% A készülék energiafogyasztása megnő

A levegő páratartalmának növelése a készülék belsejében

- ▶ Húzza az ujját jobbra vagy balra, amíg meg nem jelenik a megfelelő funkció.

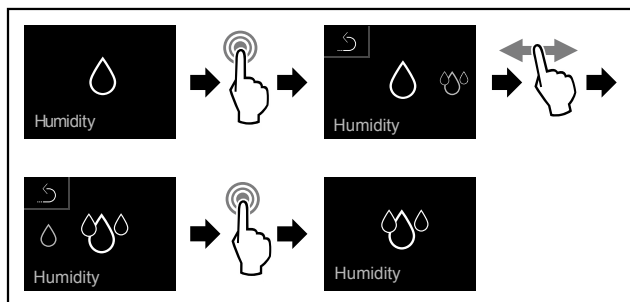

Fig. 69

- ▶ Hajtsa végre a művelet lépéseit (lásd Fig. 69) .
- ▷ A levegő páratartalma növekszik a készülék belsejében.

A levegő páratartalmának Standard értékre állítása a készülék belsejében

- ▶ Húzza az ujját jobbra vagy balra, amíg meg nem jelenik a megfelelő funkció.

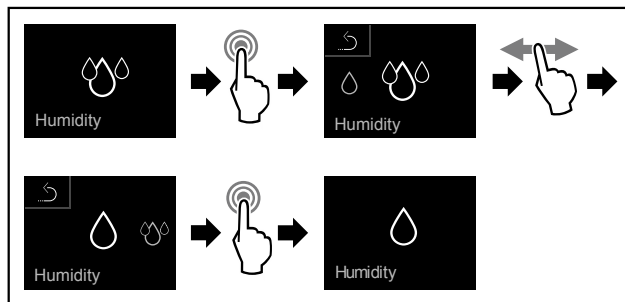

Fig. 70

- ▶ Hajtsa végre a művelet lépéseit (lásd Fig. 70) .
- ▷ A levegő páratartalma csökken a készülék belsejében.

6.3.6 SabbathMode



Ezzel a funkcióval lehet aktiválni vagy deaktiválni a SabbathMode üzemmódot. Ha aktiválja ezt a funkciót, akkor egyes elektronikus funkciók lekapcsolnak. Ezáltal a készülék teljesíti a zsidó ünnepnapokra, pl. a Sabbatra vonatkozó vallási követelményeket, és megfelel a STAR-K kóser-tanúsítvány feltételeinek.

A készülék állapota, amikor aktív a SabbathMode
Az állapotkijelző folyamatosan SabbathMode kijelzést mutat.
A kijelzőn az összes funkció zárolva van, a SabbathMode deaktiválása funkciót kivéve.
Az aktív funkciók aktívak maradnak.
Ha becsukja az ajtót, a kijelző tovább világít.
A belső világítás nem aktív.
Az emlékeztetőket nem hatja végre a készülék. A beállított időköz is leáll.
Az emlékeztetők és a figyelmeztetések nem jelennek meg.
Nem működik az ajtóriasztó.
Nem működik a hőmérséklet-riasztás.
Áramszünetet követően a készülék SabbathMode üzemmódba tér vissza.

Készülék állapota

Megjegyzés

Ez a készülék rendelkezik az „Institute for Science and Halacha” intézet tanúsítványával. (www.machonhalacha.co.il)

A STAR-K tanúsítvánnyal rendelkező készülékek listáját megtalálja a www.star-k.org/appliances oldalon.

A SabbathMode aktiválása

- ▶ Nyissa meg a Beállítások menüt. (lásd 6.2 Navigáció)
- ▶ Húzza az ujját jobbra vagy balra, amíg meg nem jelenik a megfelelő funkció.

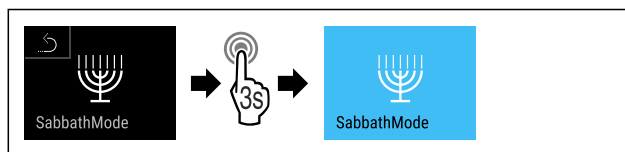

Fig. 71

- ▶ Hajtsa végre a művelet lépéseit (lásd Fig. 71) .
- ▷ Aktiválta a SabbathMode funkciót.
- ▷ Az állapotkijelző folyamatosan SabbathMode kijelzést mutat.

Kezelés

A SabbathMode kikapcsolása

- ▶ Nyissa meg a Beállítások menüt. (lásd 6.2 Navigáció)
- ▶ Húzza az ujját jobbra vagy balra, amíg meg nem jelenik a megfelelő funkció.

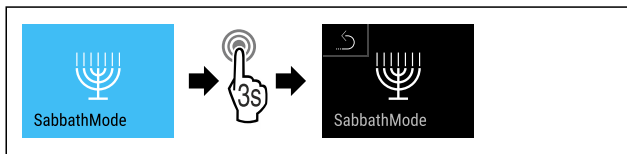
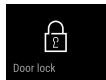

Fig. 72

- ▶ Hajtsa végre a művelet lépéseit (lásd Fig. 72) .
- ▷ Kikapcsolta a SabbathMode funkciót.

6.3.7 Ajtóreteszelés



A készülék elektronikus ajtóreteszéssel van ellátva. **Első üzembe helyezéskor az ajtó ki van reteszelve**, és kinyithatja azt.

Ez a funkció lehetővé teszi, hogy biztosítsa a készüléket a nem kívánatos elvétellel szemben.

Ehhez a következő beállítási lehetőségek állnak rendelkezésére:

- Reteszelve be az ajtót az ajtókéddal.
- Reteszelve ki az ajtót az ajtókéddal.
- Módosítsa az ajtókéddot. (lásd 6.3.9 Hozzáférési kódok)
- Állítsa vissza az ajtókéddot. (lásd 6.3.9 Hozzáférési kódok)

Ajtó bereteszése az ajtókéddal

Megjegyzés

- ▶ A következő példában a gyárilag előre beállított PIN-kód: **1 1 1 1** szerepel.

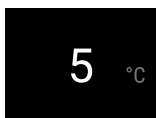

Fig. 73 Állapotjelző

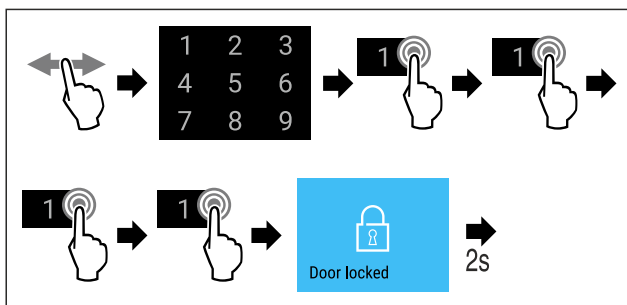

Fig. 74 Reteszelve be az ajtót a 1 1 1 1 ajtókéddal.

- ▶ Hajtsa végre a művelet lépéseit (lásd Fig. 74) .



Fig. 75 Állapotjelző

- ▷ Az ajtó be van reteszelve.

Ajtó kiretetzése az ajtókéddal

Megjegyzés

- ▶ A következő példában a gyárilag előre beállított PIN-kód: **1 1 1 1** szerepel.



Fig. 76 Állapotjelző

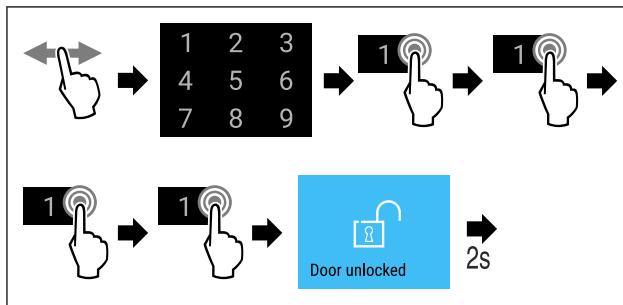

Fig. 77 Reteszelve be az ajtót a 1 1 1 1 ajtókéddal.

- ▶ Hajtsa végre a művelet lépéseit (lásd Fig. 77) .



Fig. 78 Állapotjelző

- ▷ Az ajtó ki van reteszelve.

Ajtókédd módosítása

(lásd 6.3.9 Hozzáférési kódok)

Ajtókédd visszaállítása

(lásd 6.3.9 Hozzáférési kódok)

6.3.8 Kijelzőzár



Ez a beállítás megakadályozza a készülék véletlen kezelését.

Alkalmazás:

- A beállítások és funkciók nem kívánt módosításának megakadályozása.
- A készülék nem kívánt kikapcsolásának megakadályozása.
- A hőmérséklet nem kívánt módosításának megakadályozása.

Megjegyzés

Az ajtózár annak ellenére is bármikor kinyitható és bereteszhető a PIN-kóddal (lásd 6.3.9 Hozzáférési kódok) , ha aktív a kijelzőzár.

Kijelzőzár aktiválása

- ▶ Nyissa meg a felhasználói menüt. (lásd 6.2 Navigáció)
- ▶ Húzza az ujját jobbra vagy balra a kijelzőn, amíg meg nem jelenik a megfelelő funkció.

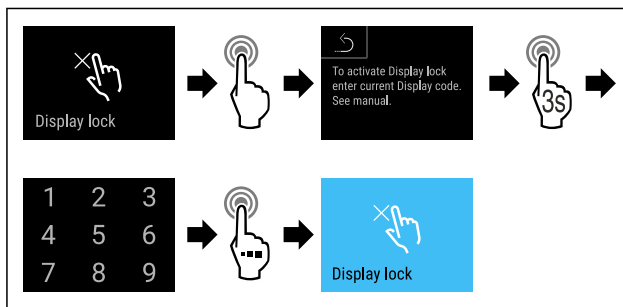

Fig. 79

- ▶ Hajtsa végre a művelet lépéseit (lásd Fig. 79) .
- ▷ Aktiválta a kijelzőzárát.

▷ Megjelenik az állapotjelző.

Kijelzőzár kikapcsolása

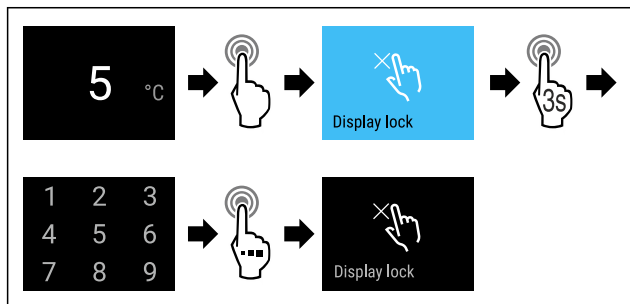

Fig. 80

- ▶ Hajtsa végre a művelet lépéseit (lásd Fig. 80).
- ▷ Kikapcsolta a kijelzőzárát.
- ▷ Megjelenik az állapotjelző.

6.3.9 Hozzáférési kódok

Különböző beállítások lehetségesek.

Alkalmazás:

- Ajtó kód módosítása.
- Ajtó kód visszaállítása.
- A kijelzőzár kódjának módosítása.
- A kijelzőzár kódjának visszaállítása.



Ajtó kód

Ajtó kód módosítása

Ez a beállítás az ajtóreteszelés ajtó kódjának módosítását lehetővé teszi.

A beállítás 3 lépésben történik:

- Régi ajtó kód megadása
- Új ajtó kód megadása
- Új ajtó kód megerősítése

Megjegyzés

- ▶ A következő példa a gyárilag előre beállított **1 1 1 1** ajtó kód módosítását szemlélteti.
- ▶ Az új ajtó kód a következő: **2 3 4 5**

- ▶ Nyissa meg a felhasználói menüt. (lásd 6.2 Navigáció)
- ▶ Húzza az ujját jobbra vagy balra, amíg meg nem jelenik a megfelelő funkció.

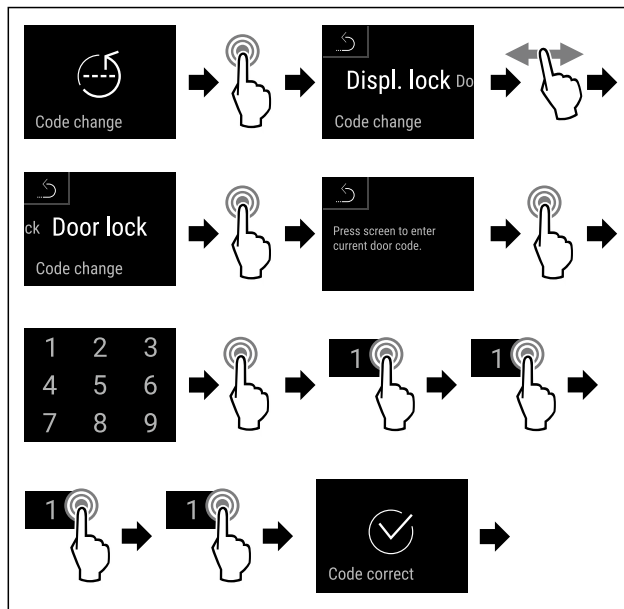

Fig. 81

- ▶ Hajtsa végre a művelet lépéseit (lásd Fig. 81).
- ▷ Sikeresen megadta a régi ajtó kódot.

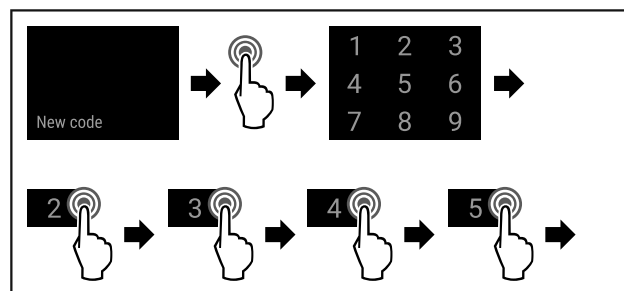

Fig. 82

- ▶ Hajtsa végre a művelet lépéseit (lásd Fig. 82).
- ▷ Sikeresen megadta az új ajtó kódot.

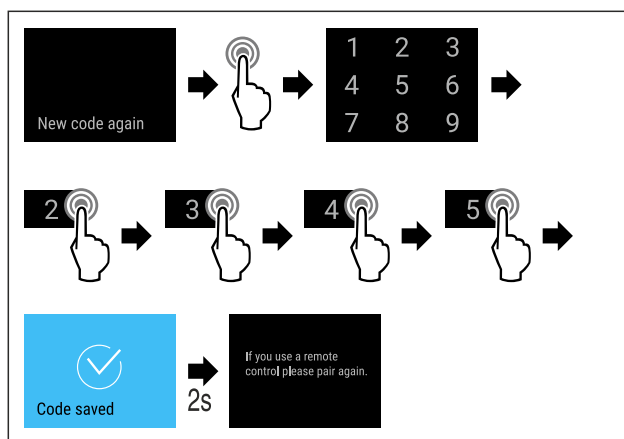

Fig. 83

- ▶ Hajtsa végre a művelet lépéseit (lásd Fig. 83).
- ▷ Sikeresen megerősítette az új ajtó kódot.
- ▷ Módosította az ajtó kódot.

Ajtó kód visszaállítása

Az ajtó kódot elfelejtették vagy nem ismert.

- ▶ Állítsa vissza a készüléket a gyári beállításokra. (lásd 6.3.20 Gyári beállítások visszaállítása)
- ▷ A készüléket visszaállította az eredeti beállításokra.
- ▷ A gyárilag beállított ajtó kód a következő: **1 1 1 1**



Kijelzőzár

Kijelzőzár kódjának módosítása

Ez a beállítás a kijelzőzár kódjának módosítását lehetővé teszi.

A beállítás 3 lépésben történik:

- A régi kód megadása
- Az új kód megadása
- Az új kód megerősítése

Megjegyzés

- ▶ Az alábbi példa a gyárilag előre beállított **1 1 1 1** módosítását ismerteti.
- ▶ Az új kód a következő: **2 3 4 5**
- ▶ Nyissa meg a felhasználói menüt. (lásd 6.2 Navigáció)
- ▶ Húzza az ujját jobbra vagy balra, amíg meg nem jelenik a megfelelő funkció.

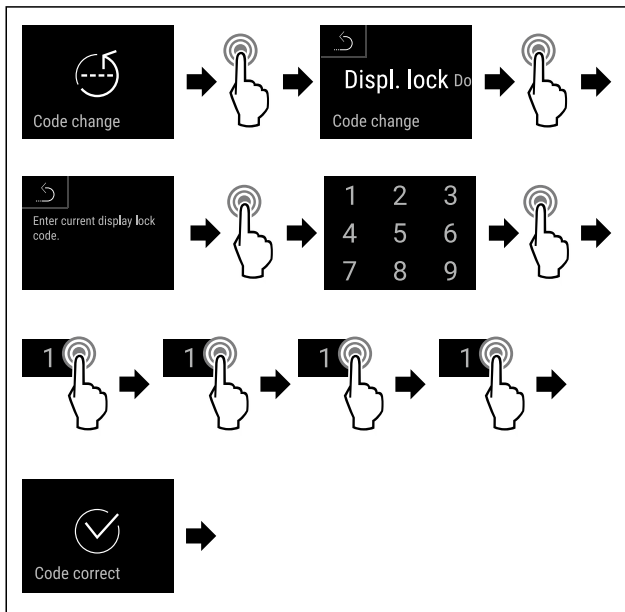

Fig. 84

- ▶ Hajtsa végre a művelet lépéseit (lásd Fig. 84).
- ▷ Sikeresen megadta a régi kódot.

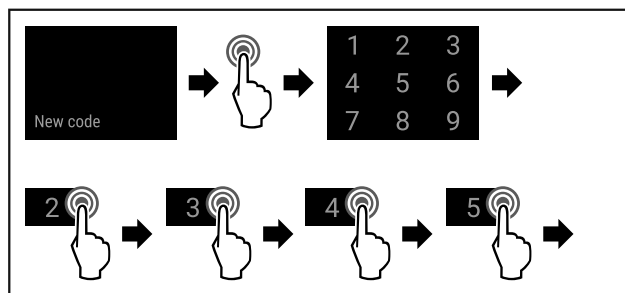

Fig. 85

- ▶ Hajtsa végre a művelet lépéseit (lásd Fig. 82).
- ▷ Sikeresen megadta az új kódot.

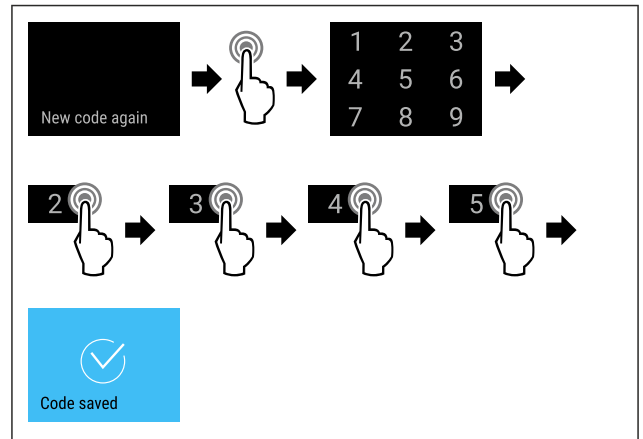

Fig. 86

- ▶ Hajtsa végre a művelet lépéseit (lásd Fig. 86).
- ▷ Sikeresen megerősítette az új kódot.
- ▷ Módosította a kódot.

Kijelzőzár kódjának visszaállítása

Elfejtette vagy nem ismeri a kódot.

- ▶ Állítsa vissza a készüléket a gyári beállításokra. (lásd 6.3.20 Gyári beállítások visszaállítása)
- ▷ A készüléket visszaállította az eredeti beállításokra.
- ▷ A gyárilag beállított kód a következő: **1 1 1 1**

6.3.10 Emlékeztető



Ezzel a funkcióval lehet be- vagy kikapcsolni a FreshAir aktív szén-szűrő cseréjére figyelmeztető emlékeztetőt.

Emlékeztető kikapcsolása

- ▶ Nyissa meg a Beállítások menüt. (lásd 6.2 Navigáció)
- ▶ Húzza az ujját jobbra vagy balra, amíg meg nem jelenik a megfelelő funkció.

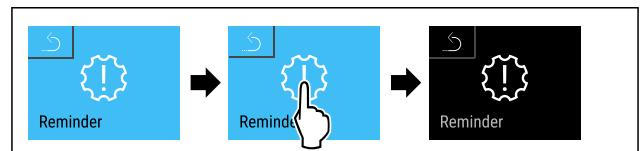

Fig. 87

- ▶ Hajtsa végre az ábrán szereplő műveleti lépéseket.
- ▷ Deaktiválta az emlékeztetőt.

Emlékeztető bekapcsolása

- ▶ Nyissa meg a Beállítások menüt. (lásd 6.2 Navigáció)
- ▶ Húzza az ujját jobbra vagy balra, amíg meg nem jelenik a megfelelő funkció.

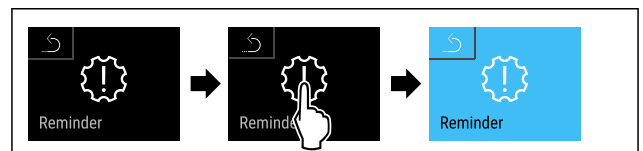

Fig. 88

- ▶ Hajtsa végre az ábrán szereplő műveleti lépéseket.
- ▷ Aktiválta az emlékeztetőt.

6.3.11 Nyelv



Ezzel a beállítással állítható be a kijelző nyelve.

Nyelv beállítása

- ▶ Nyissa meg a Beállítások menüt. (lásd 6.2 Navigáció)

- ▶ Húzza az ujját jobbra vagy balra, amíg meg nem jelenik a megfelelő funkció.

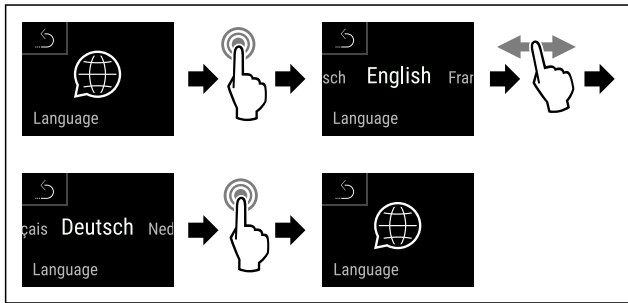

Fig. 89

- ▶ Hajtsa végre a művelet lépéseit (lásd Fig. 89).
- ▷ A kiválasztott nyelvet beállította.

6.3.12 Hőmérséklet mértékegysége



Ez a beállítás lehetővé teszi a hőmérséklet mértékegységének átváltását Celsius-fokról Fahrenheit-fokra és fordítva.

Hőmérséklet mértékegységének beállítása

A példa azt mutatja, hogy a hőmérséklet egységet fok Celsius-ról hogyan módosíthatja Fahrenheitra.

- ▶ Nyissa meg a Beállítások menüt. (lásd 6.2 Navigáció)
- ▶ Húzza az ujját jobbra vagy balra, amíg meg nem jelenik a megfelelő funkció.

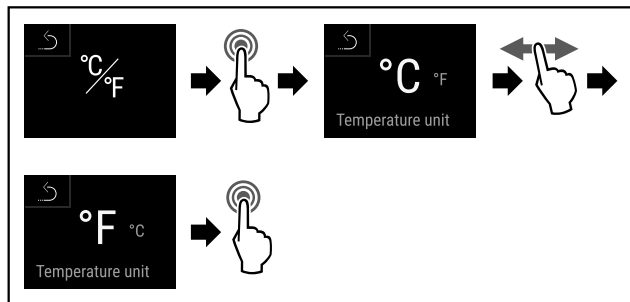

Fig. 90

- ▶ Hajtsa végre a művelet lépéseit (lásd Fig. 90).
- ▷ A Fahrenheit hőmérséklet-mértékegység beállításra került.

6.3.13 Kijelző fényereje



Ez a beállítás a kijelző fényerejének fokozatos beállítását teszi lehetővé.

A fényerő a következő fokozatokban állítható:

- 20%
- 40%
- 60%
- 80%
- 100% (előzetes beállítás)

Kijelző fényerejének beállítása

A következő műveleti lépések azt ismertetik, hogy hogyan kell a kijelző fényerejét pl. 100 %-ról 40 %-ra csökkenteni.

- ▶ Nyissa meg a Beállítások menüt. (lásd 6.2 Navigáció)
- ▶ Nyomja meg annyiszor a navigációs nyilat, amíg meg nem jelenik a megfelelő funkció.

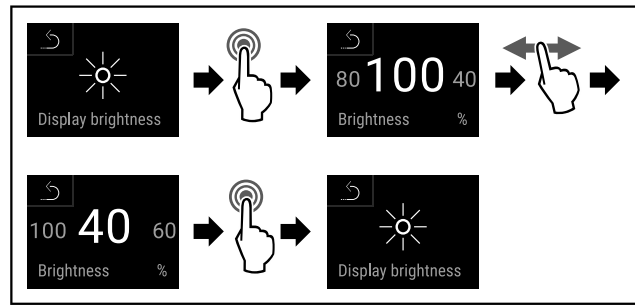
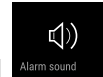

Fig. 91

- ▶ Hajtsa végre az ábrán szereplő műveleti lépéseket.
- ▷ A kijelző fényereje megfelelően módosult.

6.3.14 Alarm Sound



Ez a funkció az összes riasztási hang, mint pl. az ajtóriasztó be- és kikapcsolását teszi lehetővé.

Alarm Sound aktiválása

- ▶ Nyissa meg a felhasználói menüt. (lásd 6.2 Navigáció)
- ▶ Húzza az ujját jobbra vagy balra, amíg meg nem jelenik a megfelelő funkció.

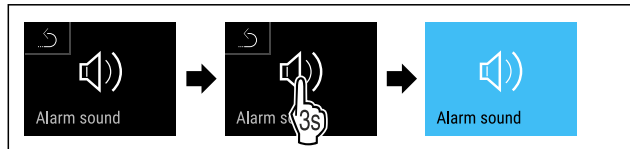

Fig. 92

- ▶ Hajtsa végre a művelet lépéseit (lásd Fig. 92).
- ▷ Aktiválta az Alarm Sound funkciót.

Az Alarm Sound inaktíválása

- ▶ Nyissa meg a felhasználói menüt. (lásd 6.2 Navigáció)
- ▶ Húzza az ujját jobbra vagy balra, amíg meg nem jelenik a megfelelő funkció.



Fig. 93

- ▶ Hajtsa végre a művelet lépéseit (lásd Fig. 93).
- ▷ Az Alarm Sound inaktíválva van.

6.3.15 Key Sound



Ez a funkció lehetővé teszi az összes gombnyomás hangjának, a riasztási hangoknak és az indítást jelző hangnak a be- és kikapcsolását.

A Key Sound funkció aktiválása

- ▶ Nyissa meg a felhasználói menüt. (lásd 6.2 Navigáció)
- ▶ Húzza az ujját jobbra vagy balra a kijelzőn, amíg meg nem jelenik a megfelelő funkció.

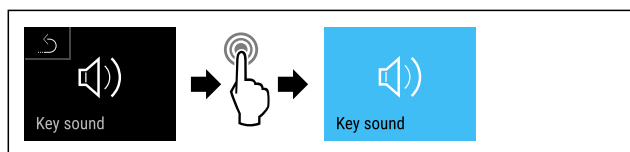

Fig. 94

- ▶ Hajtsa végre a művelet lépéseit (lásd Fig. 94).
- ▷ Aktiválta a Key Sound funkciót.

Kezelés

A Key Sound inaktíválása

- ▶ Nyissa meg a felhasználói menüt. (lásd 6.2 Navigáció)

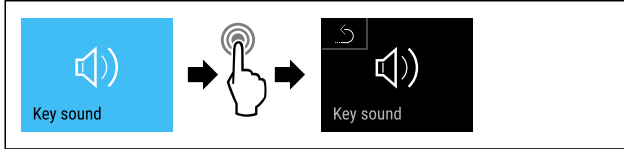

Fig. 95

- ▶ Hajtsa végre a művelet lépéseit (lásd Fig. 95).
- ▷ A Key Sound inaktíválva van.



6.3.16 WLAN

Készülékét ezzel a funkcióval tudja csatlakoztatni a WLAN-hálózatra. Ezt követően készülékét a SmartDevice alkalmazás révén mobil végfelhasználói készülékéről tudja kezelni. Ezzel a funkcióval később újra leválaszthatja a WLAN-kapcsolatot, vagy elvégezheti a visszaállítást. Ahhoz, hogy készülékét csatlakoztatni tudja a WLAN-hálózatra, a SmartDeviceBox alkalmazásra van szükség. A SmartDeviceBox és a SmartDevice alkalmazásra vonatkozó további információkat lásd: (lásd 1.3 SmartDevice)

Megjegyzés

Az alábbi országokban a SmartDeviceBox nem használható: Oroszország, Fehéroroszország, Kazahsztán. A SmartDevice funkció nem áll rendelkezésre.

Vezeték nélküli internetkapcsolat létrehozása

Győződjön meg arról, hogy a következő előfeltételek teljesülnek:

- Telepítette a SmartDevice alkalmazást (lásd: apps.home.liebherr.com).
- A SmartDevice alkalmazásban végrehajtott regisztráció befejeződött.
- ▶ Nyissa meg a Beállítások menüt. (lásd 6.2 Navigáció)
- ▶ Húzza az ujját jobbra vagy balra, amíg meg nem jelenik a megfelelő funkció.

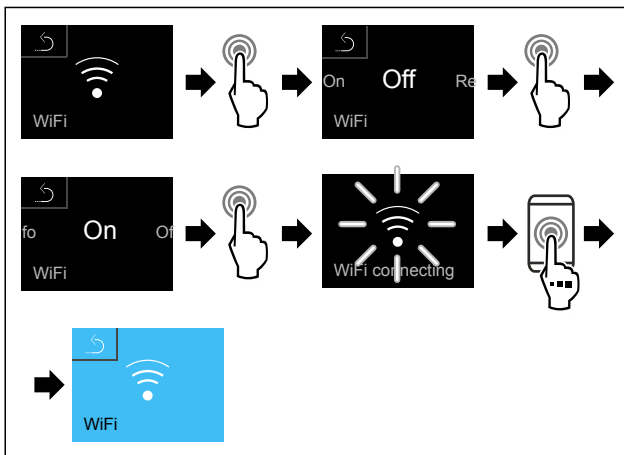

Fig. 96

- ▶ Hajtsa végre a művelet lépéseit (lásd Fig. 96).
- ▷ A kapcsolat létrejött.

Vezeték nélküli internetkapcsolat leválasztása

- ▶ Nyissa meg a Beállítások menüt. (lásd 6.2 Navigáció)
- ▶ Húzza az ujját jobbra vagy balra, amíg meg nem jelenik a megfelelő funkció.

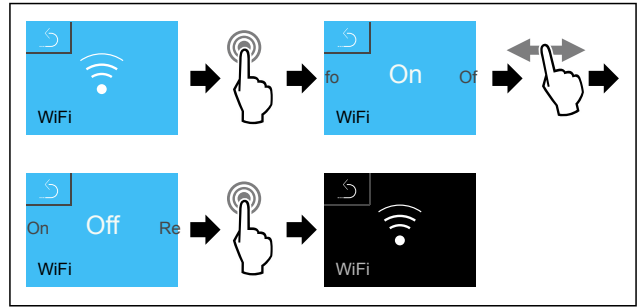

Fig. 97

- ▶ Hajtsa végre a művelet lépéseit (lásd Fig. 97).
- ▷ A kapcsolat meg van szakítva.

Vezeték nélküli internetkapcsolat visszaállítása

- ▶ Nyissa meg a Beállítások menüt. (lásd 6.2 Navigáció)
- ▶ Húzza az ujját jobbra vagy balra, amíg meg nem jelenik a megfelelő funkció.

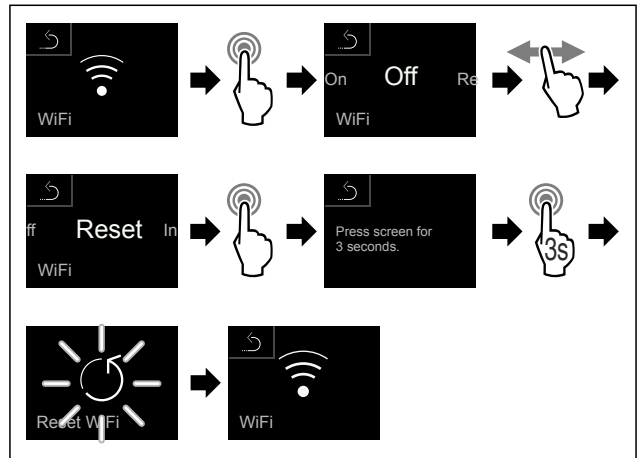

Fig. 98

- ▶ Hajtsa végre a művelet lépéseit (lásd Fig. 98).
- ▷ Visszaállította a kapcsolatot.

WLAN-információk

- ▶ Nyissa meg a Beállítások menüt. (lásd 6.2 Navigáció)
- ▶ Húzza az ujját jobbra vagy balra, amíg meg nem jelenik a megfelelő funkció.

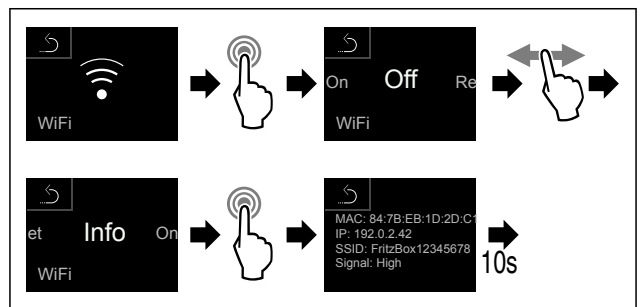

Fig. 99

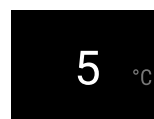

Fig. 100 Állapotjelző

- ▶ Hajtsa végre a művelet lépéseit.

6.3.17 Info



Ez a kijelzés a készülék típusát, a sorozatszámát és a szervizszámát mutatja.

Info-kijelzés

- ▶ Beállítási menü megnyitása (lásd 6.2 Navigáció).
- ▶ Húzza az ujját jobbra vagy balra, amíg meg nem jelenik a megfelelő funkció.

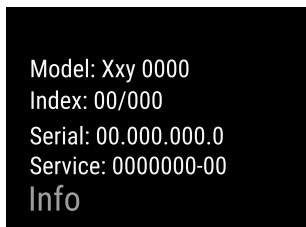

Fig. 101

- ▷ Megjelennek a készülékinformációk.

6.3.18 Software



Ez a kijelzés a készülék szoftververzióját mutatja.

Szoftververzió kijelzése

- ▶ Nyissa meg a felhasználói menüt.
- ▶ Húzza az ujját jobbra vagy balra, amíg meg nem jelenik a megfelelő funkció.

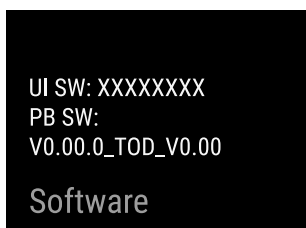

Fig. 102

- ▷ Megjelenik a szoftververzió.

6.3.19 Ajtóriasztás



Állítsa be az időtartamot, amely letelte után nyitott ajtó esetén megszólal a hangjelzés.

A következő értékek állíthatók be:

- 1 perc
- 2 perc
- 3 perc
- Ki

Ajtóriasztás beállítása

A következő gyakorlati lépések azt ismertetik, hogy hogyan kell beállítani az ajtóriasztás időtartamát.

- ▶ Nyissa meg a Beállítások menüt. (lásd 6.2 Navigáció)
- ▶ Húzza az ujját jobbra vagy balra, amíg meg nem jelenik a megfelelő funkció.

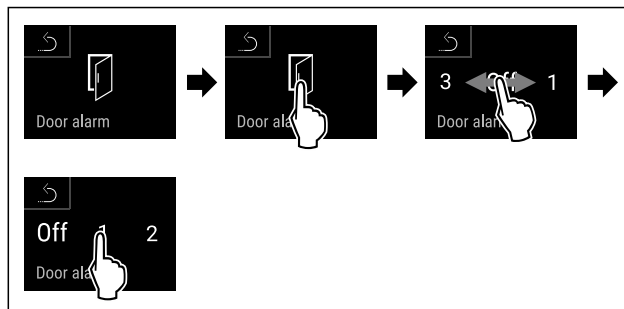

Fig. 103

- ▶ Hajtsa végre az ábrán szereplő műveleti lépéseket.
- ▷ Az ajtóriasztás be van állítva.

Ajtóriasztás inaktíválása

A következő műveleti lépések azt ismertetik, hogy hogyan kell inaktíválni az ajtóriasztást.

- ▶ Nyissa meg a Beállítások menüt. (lásd 6.2 Navigáció)
- ▶ Húzza az ujját jobbra vagy balra, amíg meg nem jelenik a megfelelő funkció.

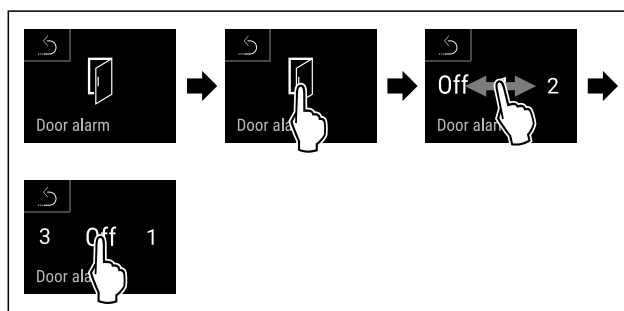

Fig. 104

- ▶ Hajtsa végre az ábrán szereplő műveleti lépéseket.
- ▷ Az ajtóriasztás inaktíválva van.

6.3.20 Gyári beállítások visszaállítása



Ez a funkció lehetővé teszi a készülék visszaállítását a gyári beállításokra. Az összes eddigi elvégzett beállítás visszaáll az eredeti beállításra.

Gyári beállítások visszaállításának végrehajtása

- ▶ Nyissa meg a Beállítások menüt. (lásd 6.2 Navigáció)
- ▶ Húzza az ujját jobbra vagy balra, amíg meg nem jelenik a megfelelő funkció.

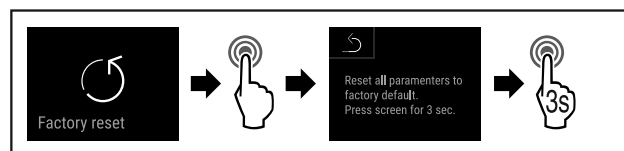

Fig. 105

- ▶ Hajtsa végre a művelet lépéseit (lásd Fig. 105).
- ▷ A gyári beállítások visszaállítása megtörtént.
- ▷ A készülék újraindul.

6.4 Üzenetek

6.4.1 Figyelmeztetések

A figyelmeztetéseket hangjelzés jelzi, illetve látható ikon mutatja a kijelzőn. A hangjelzés egyre erősödik és hangosabbá válik, amíg az üzenet nem nyugtázzák.

Üzenet (piros)	Ok	Elhárítás
 <p>Close the door</p> <p>Nyitva van az ajtó</p>	<p>Az üzenet akkor jelenik meg, ha túl hosszú ideig nyitva maradt az ajtó.</p>	<p>Csukja be az ajtót. Koppintson röviden A riasztás befejeződik.</p> <p>Megjegyzés Az üzenet megjelenítésének időtartama állítható (lásd 6.3.19 Ajtóriasztás).</p>
 <p>Temperature alarm</p> <p>Hőmérsékleti riasztás</p>	<p>Az üzenet akkor jelenik meg, ha a hőmérséklet nem felel meg a beállított hőmérsékletnek. A hőmérsékleti eltérések az alábbi okokra lehetnek visszavezethetők: Meleg élelmiszert tett be. Az élelmiszerek átrendezése és kivétele során túl nagy mennyiségű meleg környezeti levegő áramlott be. Hosszabb áramszünet volt.</p>	<p>Koppintson röviden Megjelennek a hibára és a készülék állapotára vonatkozó információk. Koppintson röviden Megjelenik a legmelegebb/leghidegebb hőmérséklet, a dátum és a pontos idő. Koppintson röviden Megjelenik az állapotjelző képernyő. Amíg el nem éri a beállított értéket, pirosan villog az aktuális hőmérséklet és a riasztás ikonja. Ellenőrizze a hűtött termék minőségét.</p>
 <p>Device failure</p> <p>Hiba</p>	<p>A készülék meghibásodott, készülékhiba áll fenn, vagy a készülék valamelyik alkotóeleme meghibásodott.</p>	<p>Helyezze át a hűtendő árukat. Koppintson röviden Megjelenik a hibakód (pl. BT021). Koppintson röviden Ha elérhető, akkor további hibakód jelenik meg vagy Megjelenik az állapotjelző képernyő villogó hibaikkal. Ha elhúzza az ujját a képernyőn, vagy rákoppint, újra megjeleníthető(k) a hibakód(ok). Jegyezze fel a hibakód(oka)t, és forduljon a vevőszolgálathoz. (lásd 9.4 Vevőszolgálat)</p>  
 <p>Power failure</p> <p>Áramszünet</p>	<p>Ez az üzenet akkor jelenik meg, ha megszakadt az áramellátás.</p>	<p>Koppintson röviden Megjelenik az elem töltöttségi állapota, a hibára és a készülék állapotára vonatkozó információk Koppintson röviden Megjelenik a legmelegebb hőmérséklet, valamint az áramkimaradások időtartama és darabszáma. Koppintson röviden Megjelenik az állapotjelző képernyő. Amíg el nem éri a beállított értéket, pirosan villog az aktuális hőmérséklet és a riasztás ikonja. Ellenőrizze a hűtött termék minőségét.</p>
 <p>Defrost error</p> <p>Jégtelenítő hiba</p>	<p>Az automatikus leolvasztás nem hibamentesen működik. Az utolsó 5 leolvasztási ciklus nem volt sikeres.</p>	<p>Koppintson röviden. A riasztás befejeződik. Lépjen kapcsolatba a vevőszolgálattal (lásd 9.4 Vevőszolgálat) .</p>
 <p>WiFi error</p> <p>WLAN-hiba</p>	<p>A WLAN-kapcsolat megszakadt.</p>	<p>Ellenőrizze a kapcsolatot. Koppintson röviden. A riasztás befejeződik.</p>

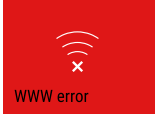
Üzenet (piros)	Ok	Elhárítás
 <p>WWW-hiba WLAN</p>	<p>Az üzenet akkor jelenik meg, ha az internetkapcsolat a WLAN-on keresztül jött létre.</p>	<p>Ellenőrizze a kapcsolatot. Koppintson röviden. A riasztás befejeződik.</p>

6.4.2 Emlékeztetők

Az emlékeztetők akkor jelennek meg, ha valaminek az elvégzésére szólít fel a rendszer. Ezeket hangjelzés jelzi, illetve látható ikon mutatja a kijelzőn. A jóváhagyó gomb megnyomásával nyugtázza az üzenetet.

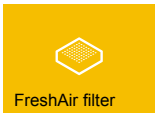
Üzenet (sárga)	Ok	Elhárítás
 <p>Kézzel nyitva</p>	<p>Az üzenet akkor jelenik meg, ha az elektronikusan bezárt ajtót kézzel nyitottá ki.</p>	<p>Csukja be az ajtót Koppintson röviden. Az újbóli lezáráshoz adja meg az ajtókédot. Az emlékeztető befejeződik.</p>
 <p>A FreshAir aktívszén-szűrő cseréje</p>	<p>Az üzenet 6 havonta jelenik meg.</p>	<p>Cserélje ki a FreshAir aktívszén-szűrőt. Koppintson röviden. Az emlékeztető befejeződik.</p>

7 Felszereltség

7.1 Biztonsági zár

A készülék elektronikus zárral van ellátva.

Lehetséges funkciók:

- Reteszelve be és reteszelve ki az ajtózárat az ajtókéddal. (lásd 6.3.7 Ajtóreteszelés)

7.1.1 Vészkireteszelés

Az ajtó áramkimaradás esetén a vészkireteszelő kulccsal nyitható ki.

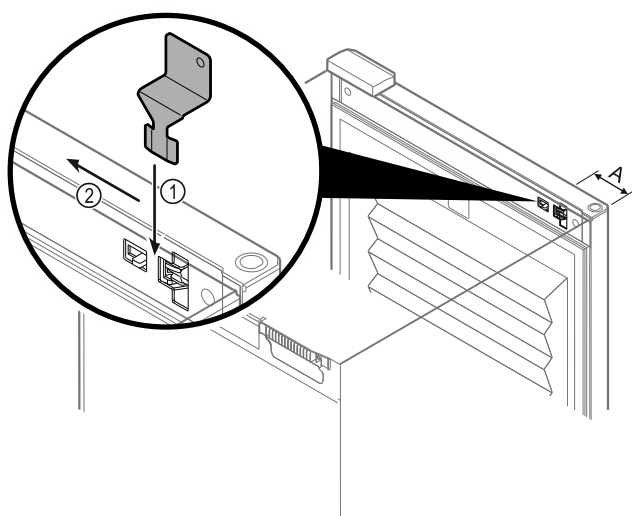

Fig. 106

- ▶ A vészkireteszelő kulcsot a megadott helyen helyezze el Fig. 106 (A) ≈ 100 mm.
- ▶ Dugja be ütközésig a vészkireteszelő kulcsot fentről az ajtó és a készüléktest közé Fig. 106 (1).
- ▶ Húzza a vészkireteszelő kulcsot a zsanéroltal felé Fig. 106 (2).

▶ A zár ki van reteszelve. Az ajtót ki lehet nyitni.

7.2 Tartozékok

7.2.1 Címkék

A címkék tartozékként a szakkereskedéstől szerezheti be. Ezeken fel lehet tüntetni az adott borfajtát, melyet egy bizonyos rekeszben tárol.

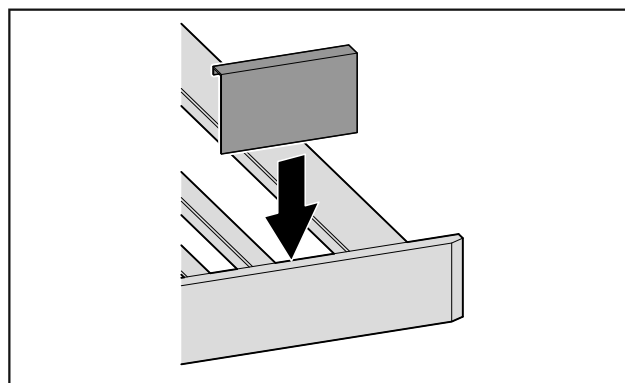

Fig. 107

- ▶ Dugja be felülről a címkét.

8 Karbantartás

8.1 Légcseré a FreshAir aktívszén-szűrőn keresztül

A borok a környezeti feltételektől függően változnak a tárolás során; ezért a konzerváláshoz használt levegő minősége döntő jelentőségű.

A FreshAir aktívszén-szűrő optimális levegőminőséget biztosít.

Karbantartás

- ❑ Cserélje le 6 havonta az aktívszén-szűrőt.
- ❑ Az aktívszén-szűrő a szokványos háztartási hulladékkal együtt ártalmatlanítható.

Megjegyzés

A FreshAir aktívszén-szűrő a Liebherr-Hausgeräte üzletében szerezhető be a home.liebherr.com/shop/de/deu/zubehor.html internetcímen.

8.1.1 A FreshAir aktívszén-szűrő cseréje

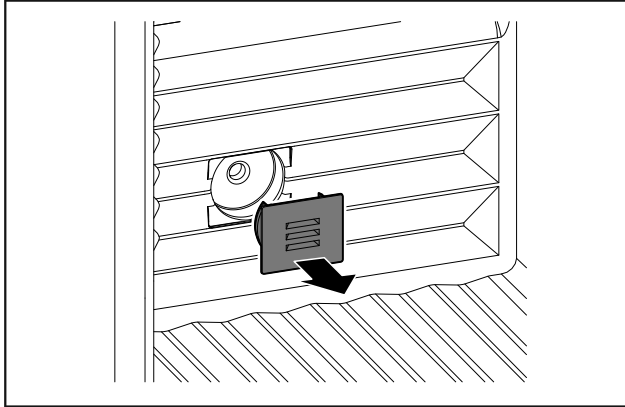

Fig. 108

- ▶ Húzza le a fedelet.

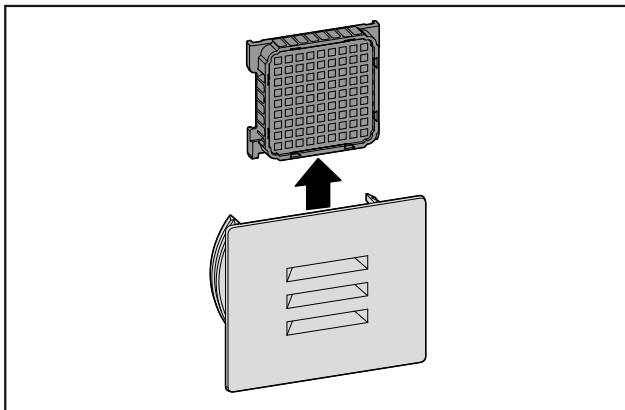

Fig. 109

- ▶ Vegye ki a szűrőt.

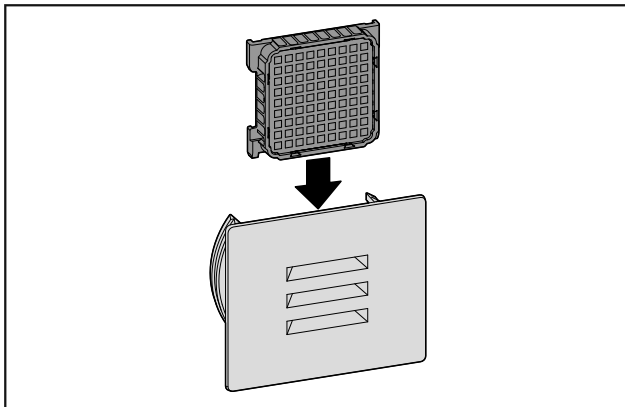

Fig. 110

- ▶ Helyezze be az új szűrőt.

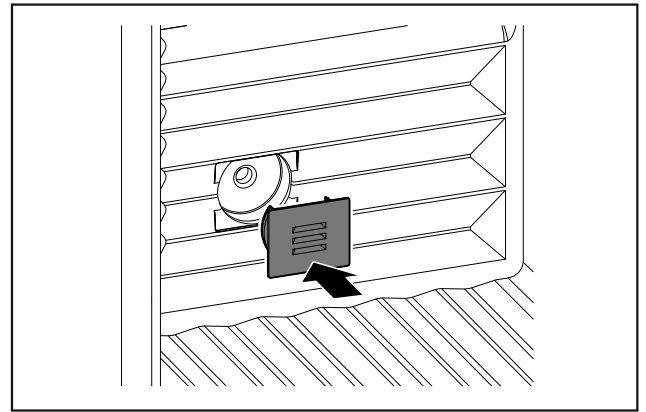

Fig. 111

- ▶ Helyezze fel a fedelet.

8.2 Berendezés tisztítása

8.2.1 Előkészületek



FIGYELMEZTETÉS

Áramütést szenvedhet!

- ▶ Húzza ki a hűtőkészülék csatlakozóját vagy szakítsa meg az áramellátást.



FIGYELMEZTETÉS

Tűzveszély

- ▶ A hűtőkör ne sérüljön.

- ▶ Ürítse ki a berendezést.
- ▶ Húzza ki a hálózati csatlakozódugót.

8.2.2 A ház tisztítása

FIGYELEM

Szakszerűtlen tisztítás!

A készülék károsodhat.

- ▶ Kizárólag puha tisztítókendőt és semleges pH-értékű általános tisztítószerrel használjon.
- ▶ Ne használjon súroló vagy dörzsölő szivacsot, illetve acélgyapjút.
- ▶ Ne használjon éles, súroló, homok-, klorid- vagy savtartalmú tisztítószerrel.



FIGYELMEZTETÉS

A forró gőz sérülést és rongálódást okoz!

A forró gőz égési sérüléseket okozhat és károsíthatja a felületeket.

- ▶ Ne használjon gőzsugaras tisztítóberendezést!

- ▶ Törölje le a házat puha és tiszta ronggyal. Erős szennyeződés esetén használjon langyos vizet és semleges tisztítószerrel. Az üvegfelületek emellett ablaktisztító szerrel is tisztíthatók.

8.2.3 A beltér tisztítása

FIGYELEM

Szakszerűtlen tisztítás!

A készülék károsodhat.

- ▶ Kizárólag puha tisztítókendőt és semleges pH-értékű általános tisztítószerrel használjon.
- ▶ Ne használjon súroló vagy dörzsölő szivacsot, illetve acélgyapjút.
- ▶ Ne használjon éles, súroló, homok-, klorid- vagy savtartalmú tisztítószerrel.

- ▶ Műanyag felületek: tisztítsa meg kézzel, puha és tiszta ronggyal, langyos vízzel és némi mosogatószerrel.
- ▶ Fém felületek: tisztítsa meg kézzel, puha és tiszta ronggyal, langyos vízzel és némi mosogatószerrel.
- ▶ Lefolyónyílás: távolítsa el a lerakódásokat egy vékony eszközzel, pl. fülpiszkálóval.

8.2.4 A felszerelések tisztítása

FIGYELEM

Szakszerűtlen tisztítás!

A készülék károsodhat.

- ▶ Kizárólag puha tisztítókendőt és semleges pH-értékű általános tisztítószerrel használjon.
- ▶ Ne használjon súroló vagy dörzsölő szivacsot, illetve acélgyapjút.
- ▶ Ne használjon éles, súroló, homok-, klorid- vagy savtartalmú tisztítószerrel.

Tisztítás száraz, nem szálmentes törlőronggyal:

- Palackfektető polc
- ▶ Tisztítsa meg a felszerelést.

8.2.5 A tisztítás után

- ▶ Törölje szárazra a berendezést és a felszerelés részeit.
- ▶ Csatlakoztassa a készüléket a hálózathoz, és kapcsolja be.
- ▶ Végezzen rendszeresen tisztítást.

9 Vevőinformációk

9.1 Műszaki adatok

A felszereltség maximális terhelhetősége		
Felszereltség	A készülék szélessége 600 mm (lásd: szerelési útmutató, a készülék méretei)	A készülék szélessége 750 mm (lásd: szerelési útmutató, a készülék méretei)
Palackfektető polc	60 kg	60 kg

Világítás	
Energiahatékonysági osztály ¹	Fényforrás
Ez a termék egy vagy több F energiahatékonysági osztályba tartozó fényforrást tartalmaz.	LED

¹ A készülék különböző energiahatékonysági osztályokba tartozó fényforrásokat tartalmazhat. A legalacsonyabb energiahatékonysági osztály van megadva.

Vezeték nélküli hálózati kapcsolattal rendelkező készülék esetén:

Frekvencia értéke	
Frekvenciasáv	2,4 GHz
Maximális sugárzási teljesítmény	< 100 mW
A rádióberendezés használatának célja	A készülék bekötése a helyben elérhető vezeték nélküli hálózaton zajló adatforgalomba

9.2 Működés közbeni zajok

A készülék működés közben különböző zajokat hallat.

- **Alacsony hűtőteljesítménynél** a készülék energiatakarékosan, de hosszabb ideig működik. Ebben az esetben **halkabb**.
- **Nagyobb hűtőteljesítménynél** az élelmiszerek gyorsabban lehűlnek. Ebben az esetben **hangosabb**.

Példák:

- aktivált funkciók (lásd 6.3 Funkciók)
- működő ventilátor
- frissen behelyezett élelmiszer
- magas környezeti hőmérséklet
- hosszú ideig nyitva hagyott ajtó

Zaj	Lehetséges ok	A zaj típusa
Bugyborékoló vagy csepegő hang	A hűtőközeg áramlása a hűtő körfolyamatban.	normál működési zaj
Sziszegő és sístergő hang	A hűtőközeg befecskendezése a hűtő körfolyamatba.	normál működési zaj
Morgó hang	A készülék hűt. A zaj erőssége a hűtőteljesítménytől függ.	normál működési zaj
Surrogás és zúgás	A ventilátor működik.	normál üzemi zaj
Kattanás	A működtető elemek be- és kikapcsolására kerül sor.	normál kapcsolási zaj
Kattogó vagy döngicsélő hang	A szelepek vagy a csappantyúk aktívak.	normál kapcsolási zaj

Zaj	Lehetséges ok	A zaj típusa	Megszüntetés
Vibráció	Nem megfelelő felállítás	Hibát jelző zajok	A készüléket szintezze ki az állítható lábakkal.
Zörgés	Felszereltség, a készülék belsejében lévő termékek	Hibát jelző zajok	Rögzítse a felszereltség részeit. Hagyjon távolságot a termékek között.

Vevőinformációk

9.3 Műszaki üzemzavar

A készülék tervezése és gyártása során arra törekedtünk, hogy üzembiztos legyen a működése, és hosszú legyen az élettartama. Amennyiben működés közben mégis meghibásodás lépne fel, akkor ellenőrizze, hogy az üzemzavar nem kezelési hibára vezethető-e vissza. Ilyen esetben a garanci-

ális időn belül is kénytelenek vagyunk a felmerülő költségeket Önnek felszámítani.

Az alábbi üzemzavarokat saját maga is elháríthatja.

9.3.1 A készülék működése

Hiba	Ok	Elhárítás
A készülék nem működik.	→ A készülék nincs bekapcsolva.	▶ Kapcsolja be a készüléket.
	→ A hálózati csatlakozódugót nem megfelelően helyezte a csatlakozóaljzatba.	▶ Ellenőrizze a hálózati csatlakozódugót.
	→ A csatlakozóaljzat biztosítóka nincs rendben.	▶ Ellenőrizze a biztosítékot.
	→ Áramszünet	▶ Tartsa a készüléket lezárva. ▶ Óvja az élelmiszereket: Hosszabb áramszünet esetén helyezzen jégakkukat az élelmiszer tetejére, vagy használjon hordozható fagyasztóládát. ▶ A kiolvadt élelmiszert ne fagyassza le újra.
	→ A készülék csatlakozódugója nincs rendesen bedugva a készülékbe.	▶ Ellenőrizze a készülék csatlakozódugóját.
Nem elég alacsony a hőmérséklet.	→ A készülék ajtaját nem csukta be megfelelően.	▶ Csukja be a készülék ajtaját.
	→ A be- és kiszellőzés nem elegendő.	▶ Tegye szabaddá és tisztítsa meg a szellőzőrácsot.
	→ A környezeti hőmérséklet túl magas.	▶ Problémamegoldás: (lásd 1.4 A berendezés alkalmazási területe).
	→ A készüléket túl gyakran nyitotta ki, vagy túl hosszú ideig tartotta nyitva.	▶ Várja meg, hogy beáll-e a kívánt hőmérséklet magától. Ha nem, forduljon a vevőszolgálathoz (lásd 9.4 Vevőszolgálat).
	→ Rosszul állította be a hőmérsékletet.	▶ Állítsa hidegebbre a hőmérsékletet, és 24 óra után ellenőrizze.
	→ A készülék túl közel van egy hőforráshoz (tűzhely, fűtőtest stb.).	▶ Változtassa meg a készülék vagy a hőforrás felállítási helyét.
Az ajtótomítás hibás, vagy más okok miatt kell kicserélni.	→ Az ajtótomítás cserélhető. Ehhez nem kell semmilyen további segédszerszám.	▶ Forduljon a vevőszolgálathoz (lásd 9.4 Vevőszolgálat).
A készülék eljegesedett, vagy lecsapódik benne a víz.	→ Az ajtótomítás kicsúszhatott a horonyból.	▶ Vizsgálja meg, hogy az ajtótomítás megfelelően illeszkedik-e a horonyba.
A készülék külső felülete meleg*.	→ A hűtőkörben felszabadult hő a berendezés a kondenzvíz elpárologtatására használja.	▶ Ez normális jelenség.

9.3.2 Felszereltség

Hiba	Ok	Elhárítás
Penész a borospalackokon	→ Más raktározási formákhoz hasonlóan a címke ragasztóanyagától függően enyhe penészképződést tapasztalhat.	▶ Távolítsa el a ragasztóanyag maradványokat.
A belső világítás nem világít.	→ A készülék nincs bekapcsolva.	▶ Kapcsolja be a készüléket.
	→ Az ajtó 15 percnél hosszabb ideig volt nyitva.	▶ Ha az ajtó nyitva van, a belső világítás kb. 15 perc elteltével automatikusan kikapcsol.

Hiba	Ok	Elhárítás
	→ Meghibásodott a LED világítás, vagy sérült a borítás.	▶ Forduljon a vevőszolgálathoz (lásd 9.4 Vevőszolgálat) .

9.4 Vevőszolgálat

Először vizsgálja meg, hogy a hibát önállóan el tudja-e hárítani (lásd 9 Vevőinformációk) . Ha nem ez a helyzet, forduljon a vevőszolgálathoz.

A címet a mellékelt „Liebherr szerviz” broszúrában találja.



FIGYELMEZTETÉS

Szakszerűtlen javítás!
Sérülések.

- ▶ A berendezésen és a hálózati csatlakozóvezetéken a nem kifejezetten megemlített javításokat és beavatkozásokat (lásd 8 Karbantartás) , csak a vevőszolgálat végezheti el.
- ▶ Ha megsérül a hálózati csatlakozóvezeték, csak a gyártóval, annak ügyfélszolgálatával vagy hozzájuk hasonló képesítéssel rendelkező szakemberrel cseréltesse le.
- ▶ A védőérintkezős csatlakozódugóval rendelkező készülékeken a cserét maga az ügyfél is elvégezheti.

9.4.1 Kapcsolatfelvétel a vevőszolgálattal

Győződjön meg arról, hogy a berendezésre vonatkozó alábbi információk elő vannak készítve:

- A berendezés megnevezése (típus és jelölés)
- Szerviz szám (szerviz)
- Sorozatszám (S sz.)

- ▶ Hívja le a készülékinformációkat a kijelzőn .
-vagy-
- ▶ Nézze meg a készülékinformációkat a típustáblán (lásd 9.5 Típustábla) .
- ▶ Jegyezze fel azokat.
- ▶ Értesítse a vevőszolgálatot: Adja meg a hibákat és a készülékinformációkat.
- ▷ Így gyorsan és célirányosan tudjuk elvégezni a szervizelést.
- ▶ Kövesse a vevőszolgálat további útmutatásait.

9.5 Típustábla

A típustábla a készülék belső oldalán, bal oldalt alul található.

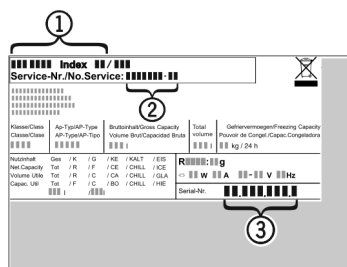

Fig. 112

- (1) Készülék megnevezése (3) Sorozatsz.
- (2) Szerviz sz.
- ▶ Olvassa le az információkat az adattábláról.

10 Üzemen kívül helyezés

- ▶ Üritse ki a berendezést.

- ▶ Kapcsolja ki a berendezést .
- ▶ Húzza ki a hálózati csatlakozódugót.
- ▶ Húzza ki szükség szerint a készülék csatlakozódugóját: Húzza ki, és ezzel egyidejűleg mozgassa balról jobbra.
- ▶ Tisztítsa meg a készüléket (lásd 8.2 Berendezés tisztítása) .
- ▶ Hagyja nyitva az ajtót, hogy ne keletkezzenek rossz szagok.

11 Hulladékkezelés

11.1 A készülék előkészítése hulladékként való kezelésre



A Liebherr néhány készülékbe akkumulátorokat helyez. Az EU-ban a törvényhozók környezetvédelmi okokból arra kötelezik a végfelhasználókat, hogy a használt készülékek hulladékként való kezelése előtt távolítsák el ezeket az elemeket. Amennyiben az Ön készüléke tartalmaz elemet, úgy a készüléken erre vonatkozó jelölés található.

Lámpák Amennyiben a lámpákat egyedül, károsítás nélkül ki tudja venni, úgy ezeket is szerelje ki a hulladékként való kezelés előtt.

- ▶ Helyezze üzemen kívül a készüléket.
- ▶ Elemekkel rendelkező készülék: vegye ki az elemeket. A leírást lásd a **Karbantartás** fejezetben.
- ▶ Ha lehetséges: károsítás nélkül szerelje ki a lámpákat.

11.2 A készülék hulladékként történő kezelése környezetbarát módon



A készülék még sok értékes anyagot tartalmaz, és a vegyes háztartási hulladéktól elkülönítetten kell kezelni.



Az elemeket a használt készülékből kivéve kezelje hulladékként. Ehhez az elemek díjtalanul leadhatók az üzletben, valamint az újrahasznosító telepeken és hulladékudvarokban.

Lámpák

A kiszerezett lámpákat megfelelő gyűjtőhelyeken adhatja le.

Németországban:

A készülék a helyi újrahasznosító telepeken és hulladékudvarokban díjtalanul leadható az 1. osztály gyűjtőkonténerébe. Ha olyan kereskedésben vásárol új hűtő- / fagyasztókészüléket, amelynek eladótere > 400 m², akkor a kereskedő is díjtalanul átveszi régi készülékét.



FIGYELMEZTETÉS

Kilépő hűtőközeg és olaj!

Tűz. A készülékben lévő hűtőközeg környezetbarát, de gyúlékony. A készülékben lévő olaj szintén gyúlékony. Ha kilép a hűtőközeg és az olaj, akkor kellően magas koncentráció mellett begyulladhat, ha külső hőforrással érintkezik.

- ▶ Ne sértse meg a hűtőkör és a kompresszor csővezetéseit.
- ▶ Károsítás nélkül szállítsa el a készüléket.
- ▶ Az elemeket, lámpákat és a készüléket a fenti előírások szerint kezelje hulladékként.

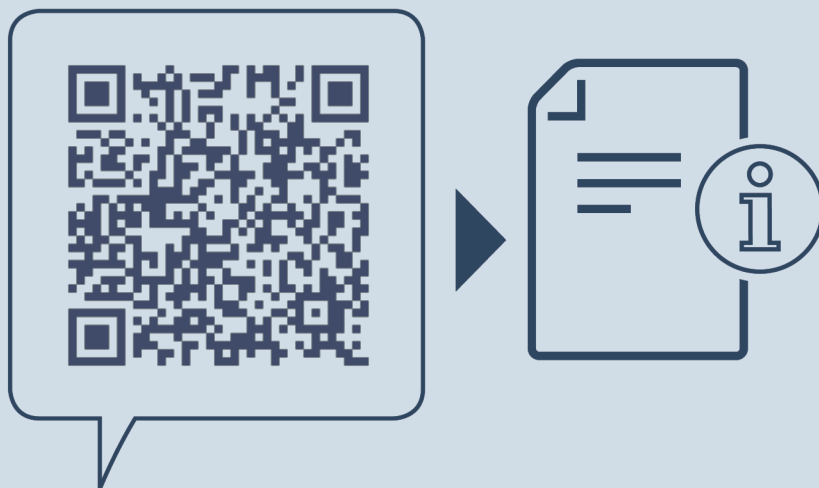

home.liebherr.com/fridge-manuals

HU EREDETI ÜZEMELTETÉSI ÚTMUTATÓ

Kiadás dátuma: 20230614

Cikkszám - index: 7083360-00

Liebherr-Hausgeräte GmbH
Memminger Straße 77-79
88416 Ochsenhausen
Deutschland